

---

## **Coway Air Purifier**

AP-2015F

---

This product is for domestic use only. It cannot be used in overseas countries where the power voltage is different.  
Warranty card is included in this user's manual.

Read and save these instructions.  
English/German/French/Spanish/Italian

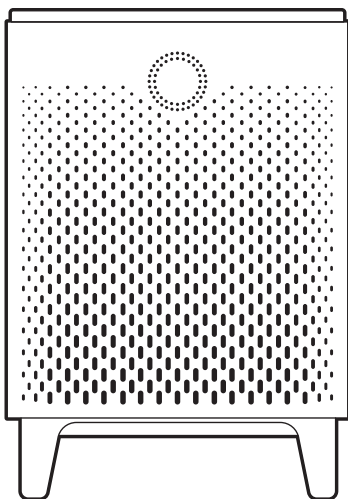

# FEATURES

---

## | Real-time Air Quality Monitoring

Airmega's pollution sensor tells you the indoor air quality in real-time. The brightly colored LED ring lets you know if your indoor air is fresh or unhealthy every minute of the day.

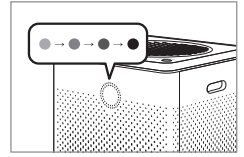

## | Smart Mode

With Smart Mode, Airmega adapts to its surroundings. Fan speeds automatically adjust based on the room's air quality and room conditions.

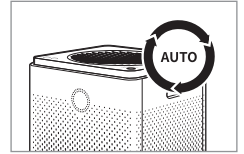

## | Max2 Filter

The Max2 filter (an activated carbon filter plus GreenHEPA™ filter) reduces more than 99% of volatile organic compounds (VOCs), odors such as NH<sub>3</sub>, CH<sub>3</sub>CHO. It also captures and reduces up to 99.97 % of airborne particles in the air such as pollen, pollution, and other allergens.

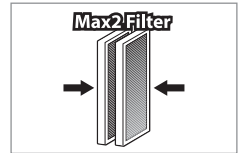

## | Filter Lifetime Notifications

With status alerts for the Max2 Filters and the Pre-filters, you'll know when it's time to replace them. And because the Airmega gauges how much air has traveled through it, you can be sure the notifications are accurate.

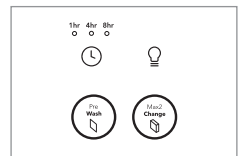

Thank you for using the **Coway air purifier**.  
Please be sure to read this instruction manual to use and maintain your air purifier correctly.  
If you experience any problems during use, you can refer to this instruction manual to resolve them. This user manual contains the product warranty, so please store it safely.

## | CONTENTS

### **For Information**

---

- | 03 | SAFETY INFORMATION
  - Danger
  - Warning
  - Caution
- | 07 | PARTS NAME
- | 09 | AIR PURIFICATION PROCESS

### **How to use**

---

- | 10 | BEFORE USE
  - How to install filter
- | 11 | INDICATORS AND BUTTONS
- | 13 | INSTALLATION
- | 14 | HOW TO USE
- | 16 | ADJUST PARTICLE SENSOR

### **Maintenance**

---

- | 17 | CLEANING METHOD
  - Product
  - Filter
- | 19 | FILTER REPLACEMENT

### **Others**

---

- | 21 | TROUBLE SHOOTING
- | 22 | PRODUCT SPECIFICATION
- | 23 | WARRANTY CARD

- Keep your instruction manual in a readily accessible or visible place. -

# SAFETY INFORMATION

---

**Please follow the instructions as they are for your safety.**

Please read this information to ensure your safety and prevent property damage.  
Please read the cautions carefully and use the product correctly.

 **DANGER : FAILING TO FOLLOW THE PRECAUTIONS BELOW MAY RESULT IN SERIOUS INJURY OR EVEN DEATH.**

- ▲ Do not use a damaged power plug or loose electric outlet.
- ▲ The power plug must be plugged into only 220 V - 240 V~ 50 Hz, 60 Hz sockets.
- ▲ Do not pull on the power cord to move the product.
- ▲ Do not touch the power plug with wet hands.
- ▲ To avoid damaging or warping the power cord, do not use excessive force to bend the power cord or put heavy objects on top of it.
- ▲ Do not repeatedly connect and disconnect the power plug.
- ▲ If water enters the power supply, unplug the power and completely dry before using again.
- ▲ Be sure to unplug the power during product repair, maintenance or part replacement.
- ▲ If the power plug's pins or contact area become covered in dust or water, wipe them thoroughly.
- ▲ Do not plug several electric appliances into one socket, and use only a dedicated socket.
- ▲ Unplug the power when not used for a long time.
- ▲ Do not carelessly connect or tamper with the power cord.
- ▲ If the supply cord is damaged, it must be replaced by the manufacturer, its service agent or similarly qualified persons in order to avoid a hazard.
- ▲ Do not install near electric heaters.
- ▲ Do not put on top of electric products like heaters or televisions.
- ▲ Do not install in places with a lot of humidity or dust or places where water (rainwater) splashes.



- ▲ Do not use or store combustible gases or flammable materials near this product.
- ▲ If there is a strange sound, burning smell or smoke from the purifier, immediately unplug the power plug and contact a service center.
- ▲ Never immerse the product in water.
- ▲ Do not spray flammable materials such as insecticides or air fresheners on the intake.
- ▲ Do not open, repair or modify the purifier yourself.
- ▲ Do not put bowls of water, chemicals, food, small metal objects, or flammable materials on top of the purifier.
- ▲ Clean after unplugging the power.
- ▲ Do not spray water directly on the purifier or use benzene, thinners, etc. to wipe it during cleaning.
- ▲ Do not insert sharp objects such as picks into the pollution sensor.
- ▲ Do not put fingers or foreign matter (pins, sticks, coins, etc.) into the outlet.
- ▲ Do not let children hang from or climb on the purifier.
- ▲ Be careful that children do not put their hands in the outlet.
- ▲ Be careful that children do not put their hands into the hole of the product.
- ▲ Replace the filter with a new one when the time comes.
- ▲ Do not spray water directly on the purifier.
- ▲ This appliance has a polarized plug (one blade is wider than the other). To reduce the risk of electric shock, this plug is intended to fit in a polarized outlet only one way. If the plug does not fit fully in the outlet, reverse the plug. If it still does not fit, contact a qualified electrician. Do not attempt to defeat this safety feature.
- ▲ Do not operate any fan with a damaged cord or plug. Discard fan or return to an authorized service facility for examination and or repair.
- ▲ Do not run cord under carpeting. Do not cover cord with throw rugs, runners, or similar coverings. Arrange cord away from traffic area and where it will not be tripped over.

# SAFETY INFORMATION

---



**WARNING : FAILING TO FOLLOW THE PRECAUTIONS BELOW MAY RESULT IN CONSIDERABLE PHYSICAL INJURY OR PROPERTY DAMAGE.**

- ▲ Do not unplug by pulling on the power cord.
- ▲ Do not use in baths, showers, swimming pools, or other areas where the purifier may be in direct contact with water.
- ▲ Children shall not play with the appliance.
- ▲ Cleaning and user maintenance shall not be made by children without supervision.



**CAUTION : FAILING TO FOLLOW THE PRECAUTIONS BELOW MAY RESULT IN SLIGHT PHYSICAL INJURY OR PROPERTY DAMAGE.**

- ▲ Do not unplug the power or move the purifier while it is operating.
- ▲ If unusual sound, odor, or smoke comes from the purifier, immediately unplug the power and call our service center.
- ▲ Do not install on a slope.
- ▲ Do not excessively impact or use excessive force on this product.
- ▲ Use at least 20 cm away from walls or other objects on each side.
- ▲ Install the purifier in a place where it is not blocked on any side so air can circulate well.
- ▲ Do not use in BBQ or other restaurants where odor, smoke, or oil may occur.
- ▲ Do not use in direct sunlight.
- ▲ Do not install in a high place.
- ▲ Do not touch the controls while power is turning on.
- ▲ Do not use extreme force on the purifier.
- ▲ Do not push or lean on the purifier. The purifier may fall over.
- ▲ Do not use the product for any purpose other than air purification.

- ⚠ Do not let a person be exposed to breeze expelled from the purifier front for a long time.
- ⚠ Do not allow breeze expelled from the purifier front near your face.
- ⚠ Do not use for a long time in places that are sealed or where children, the elderly or sick are.
- ⚠ Do not block the outlet with laundry or curtains.
- ⚠ Remove dust from the pre-filter with a vacuum cleaner or water.
- ⚠ Periodically wash the pre-filter and dry it sufficiently in a shady place with good ventilation.
- ⚠ Do not repeatedly push the flow mode or high-speed care mode buttons.
- ⚠ This appliance can be used by children aged from 8 years and above and persons with reduced physical, sensory or mental capabilities or lack of experience and knowledge if they have been given supervision or instruction concerning use of the appliance in a safe way and understand the hazards involved.
- ⚠ Do not allow children to play with the plastic wrapping and product.

---

**READ AND SAVE THESE INSTRUCTIONS**

# PARTS NAME

## | Front / Back

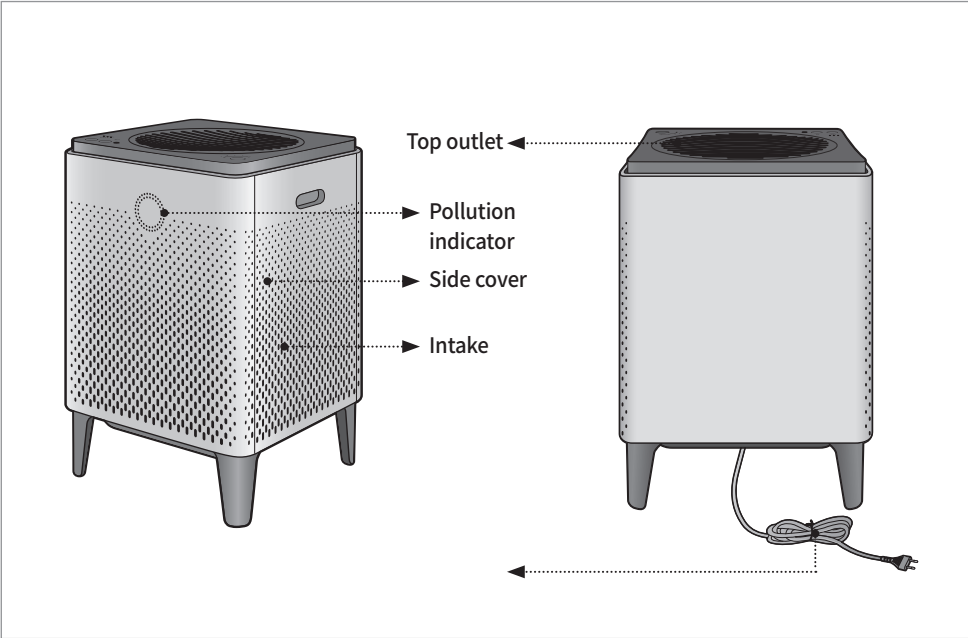

## | Top

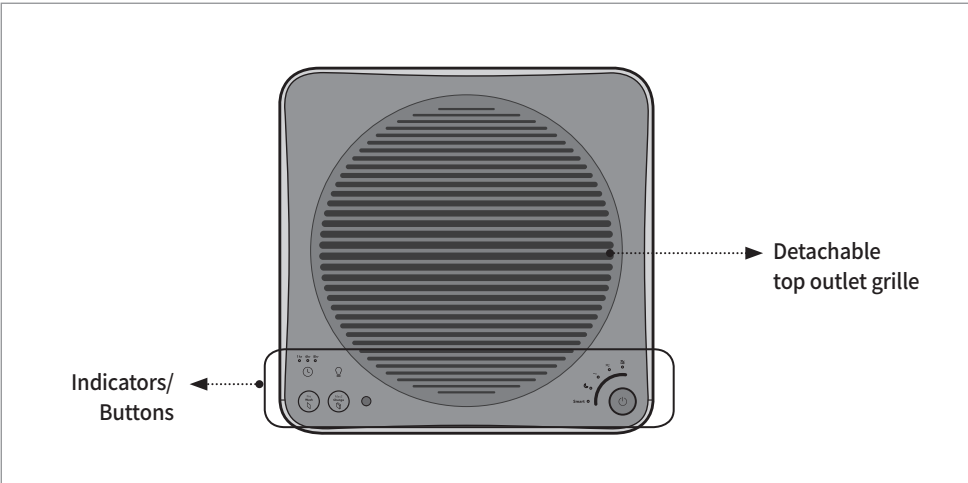

## | Parts



User Manual

# AIR PURIFICATION PROCESS

---

## | Pre-filter

Captures large particles like hair, fur, and dust by micro mesh.

## | Max2 filter (Activated Carbon + GreenHEPA™)

Captures and reduces more than 99 % of VOCs and odors such as  $\text{NH}_3$ ,  $\text{CH}_3\text{CHO}$ . It also captures and reduces up to 99.97 % of airborne particles, allergens, and contaminants down to 0.3 microns in size.

\* Coway GreenHEPA™ filters are treated with preservatives (Silver sodium hydrogen zinc phosphate and thiabendazole) to protect the filter from the growth of mold and bacteria and prolong filter life.

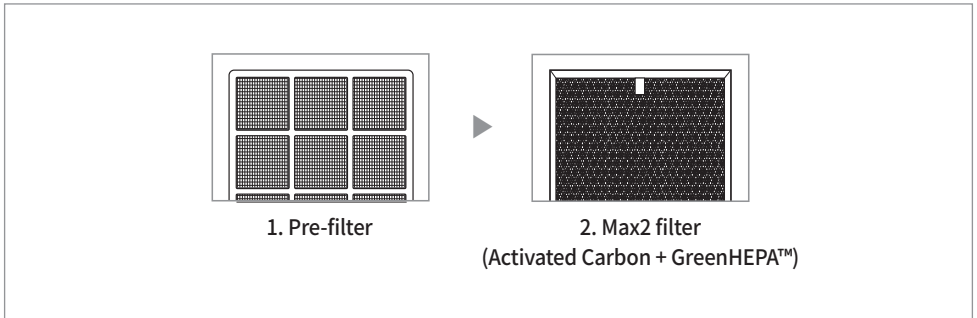

### | Please check before use!

#### ⚠ The product is for 220 V – 240 V~ 50 Hz, 60 Hz only.

Make sure to connect the power plug to a grounded electric outlet (220 V – 240 V~ 50 Hz, 60 Hz) dedicated to the product.

### | How to install filter



Tips

- Be sure to install the filter after removing the plastic packaging.
- Only use it indoors.
- When not in use, remove the power plug from the socket.
- During filter assembly, check the front of the filters.

▶ Filter assembly order : Max2 filters → Pre-filters → Covers

#### 1. Open the side cover.

Pull the upper part of the side cover to open.

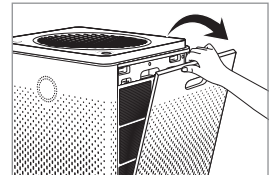

#### 2. Take out the filter and remove the plastic packaging.

Remove the plastic packaging from filters, excluding the pre-filter, and assemble them in the purifier in order.

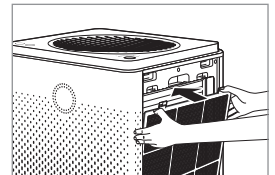
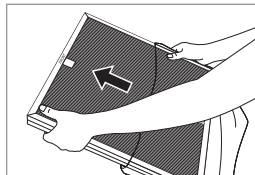

\* Filter assembly order :

Max2 filters → Pre-filters → Covers

#### 3. Reattach the side cover.

Fit the two tabs on the bottom part of the side cover into their slots and push to install.

\* If the side cover is not properly attached, the product will not operate.

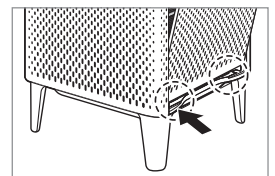

# INDICATORS AND BUTTONS

## | Indicators

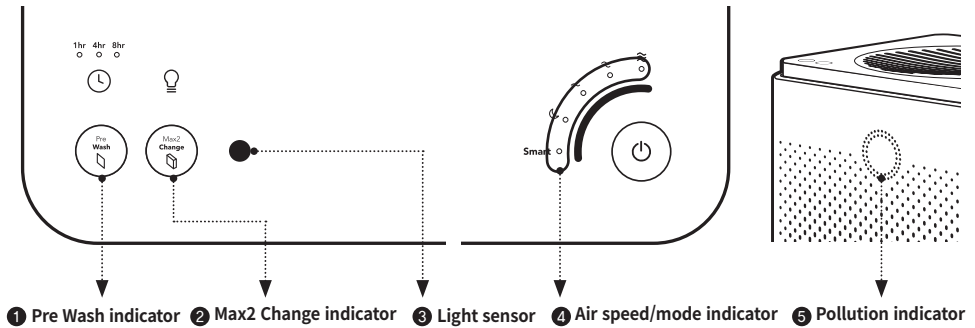

### 1 Pre Wash indicator

Shows the pre-filter cleaning cycle at 5 levels (100 %, 80 %, 60 %, 40 %, 20 %, 0 %).



### 2 Max2 Change indicator

Shows the Max2 filter lifetime at 5 levels (100 %, 80 %, 60 %, 40 %, 20 %, 0 %).



### 3 Light sensor

This sensor detects the intensity of light. When the product is set to Smart mode and it is dark, for 3 minutes, the product enters Sleep mode automatically. However, if the air speed is set manually or pollution level is above normal (in Smart mode), Sleep mode will not be activated automatically.



### 4 Air speed/mode indicator

Displays current fan speed and mode.



### 5 Pollution indicator

Indoor Pollution is shown by LED color.

Air Quality	LED Color
Good	Blue
Moderate	Purple
Unhealthy	Pink
Very Unhealthy	Red



**| Buttons**

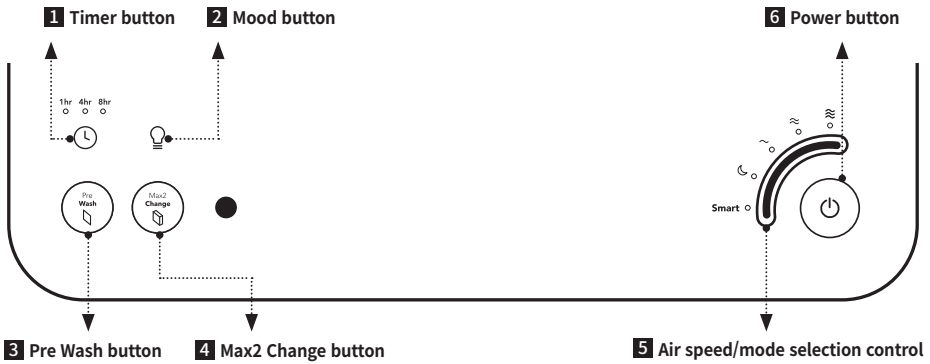

**1 Timer button**  
Touch this button to automatically turn off after an hour, 4 hours, or 8 hours.



**2 Mood button**  
Touch this button to turn the air quality indicator and light on or off.



**3 Pre Wash button**  
When the letters on button is lit, it indicates that the pre-filters need to be cleaned.  
\* After cleaning the pre-filters, touch and hold this button for 2~3 seconds to reset the indicator.



**4 Max2 Change button**  
When the letters on button is lit, it indicates that the Max2 filters need to be replaced.  
\* After replacing the Max2 filters, touch and hold this button for 2~3 seconds to reset the indicator.



**5 Air speed/ mode selection control**  
Touch the sensor to select the air speed or set the product to Smart mode or Sleep mode.



**6 Power button**  
Touch this button to turn the product on. Touch and hold this button for 2~3 seconds to turn the product off.

# INSTALLATION

---

## | Connecting the Power and Turning On the Air Purifier



Tips

- This product is for 220 V - 240 V~ 50 Hz, 60 Hz use only. Make sure your power supply meets these requirements.

### 1. Insert the power plug into a power outlet.

The indicators on the air purifier will blink.

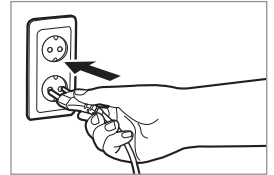

### 2. Touch the power button to turn the air purifier on.

You will hear a chime sound when the air purifier starts to operate.

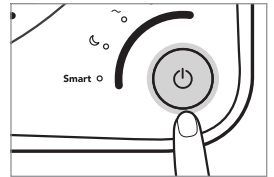



### Tips

- Plug the power plug into a socket before operating the purifier.
- When the purifier is turned on, it starts in auto mode by default.

## | Smart Mode - Auto

If the product is set to Smart mode, it automatically adjusts the air speed according to the current air quality around the product. Touch the sensor for **Smart**.

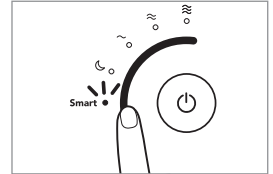

The air speed is adjusted as shown in the table below :

Air Quality	Good	Moderate/unhealthy	Very unhealthy
Air Speed	Level 1	Level 2	Level 3

## | Smart Mode - Sleep

If the product is set to Smart mode, Sleep mode is activated automatically so that it can reduce noise and power. It operates when the room is dark and the air quality is Good(Level 1) for 3 minutes.

If the light sensor detects the light for 5 minutes or longer and/or if the air quality level in the room is moderate or worse the Smart mode will not activate automatically.

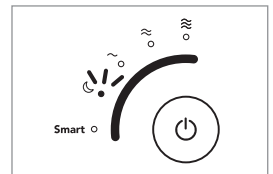

# HOW TO USE

---

## | Smart Mode - ECO

If the pollution level remains Good for more than 10 minutes when the product is set to Smart mode, the fan stops automatically to conserve energy. If the product detects air pollution, the fan will automatically restart. If the pollution level remains Good for more than 10 minutes in the smart mode, the fan stops automatically to save energy. If the product detects air pollution, the fan will automatically restart. Also if the ECO mode maintains for 30 minutes, the fan will restart as well. If the pollution level remains Good for more than 10 minutes after restarting, the ECO mode will be activated again.



Fresh Air



Enter ECO Mode

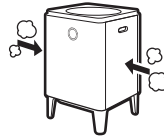

Detecting  
Air Pollution



Exit ECO Mode

## | Manual Mode

You can adjust the air speed and select Sleep mode manually.

Touch the desired air speed or Sleep mode. You can swipe your finger upward or downward to select the air speed or Sleep mode.

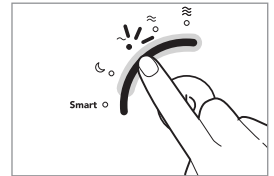

## | Setting the Timer

You can set the product to automatically turn off after an hour, 4 hours, or 8 hours. Use this feature to save energy when you leave home or go to bed.

Touch the [Timer] button until the indicator light displays the desired time.

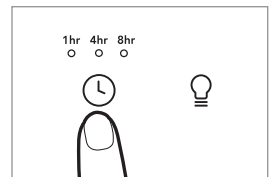

## | How to adjust the sensitivity of the pollution sensor

When you first turn on the purifier, the pollution sensor is set to standard. You can adjust the sensitivity as follows if the pollution LED stays at severe even after the purifier runs for 2 hours or more with high pollution or the pollution LED stays at clean even if the pollution is high.

1. Touch and hold the following buttons.

- \* Mood button + **Smart**

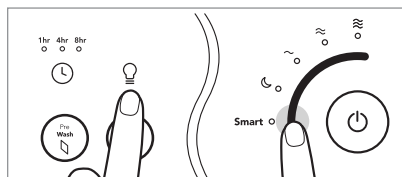

2. Select the sensor sensitivity.

- \* Touch one of the air speeds to select the desired air sensitivity.

~	≈	≡
Sensitive	Normal	Less sensitive

3. Touch and hold the following buttons.

- \* Mood button + **Smart**
- \* You will hear a sound when the setting is saved.

# CLEANING METHOD



## Tips

- Always unplug the power before cleaning.
- Do not use detergents containing organic solvents (solvents, thinners, etc.), bleach, chlorine, or abrasives to clean.
- Do not immerse the purifier in water or sprinkle water on it.

## | Cleaning the outlet and detach-able top outlet grille

Turn the detachable vent grill on top of the outlet counterclockwise and lift it, then clean the grill and outlet with a soft brush or vacuum cleaner.

- \* Be careful not to let dust enter the vent while cleaning.

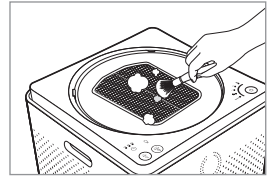
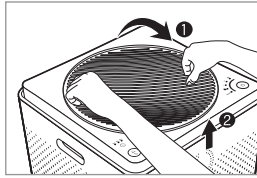

## | Cleaning the pollution sensor (clean every 2 months)

1. Clean the pollution sensor air inlet and outlet with a soft brush or vacuum cleaner.

- \* Take care that dust does not fall inside the purifier while cleaning.

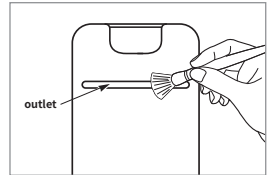

2. Remove the purifier's front cover and open the air pollution sensor cover.

Wet a cotton ball with a small amount of water and wipe the lens, dust intake, and outlet, then wipe again with a dry cotton ball to dry.

- \* If cleaning is not done regularly, the performance of the air quality sensor may decrease.
- \* If cleaning is not done regularly, the performance of the air quality sensor may decrease.

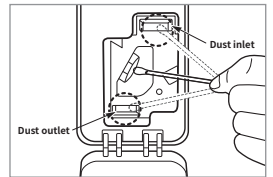
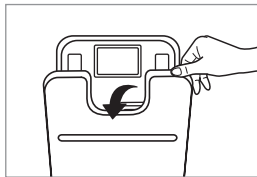

## | Cleaning the side cover

Remove the side cover from the purifier and then wipe away dust stuck to the surface with a soft, dry cloth or soft brush.

- \* If there is severe contamination, use a damp cloth (do not use abrasives).

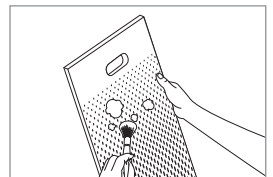

## | Cleaning the purifier

Wipe with a soft, dry cloth.

- \* If there is severe contamination, use a damp cloth (do not use abrasives).

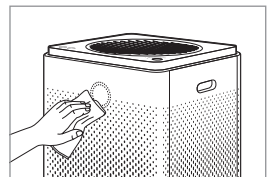



Tips

- Always unplug the power before cleaning the filters.
- The pre-filter can be reused after removing dust and cleaning with water.
- If the pre-filter is not cleaned for a long time, the product performance may decrease and problems may occur.
- The Max2 filters are not reusable. Do not try to clean them with water. Always replace them with a new one.

## Pre-filter(clean every 2 weeks)

When the [Pre Wash] indicator is on, clean your pre-filters on both sides. Follow these instructions below to clean the filters. Filter cleaning cycle can be adjustable in the smart phone application.

1. Pull the upper part of the side cover to open.

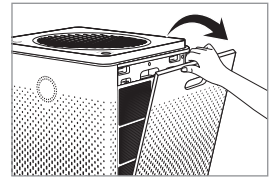

2. Press two tabs at the top of the pre-filters and pull them outward to remove them from the product.

\* Be careful that dust doesn't fall out during removal.

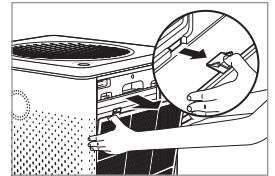

3. Remove dust with water or a vacuum cleaner depending on the degree of contamination.

\* If you use water to clean the pre-filter, dry the pre-filter in the shade before re-installing it.

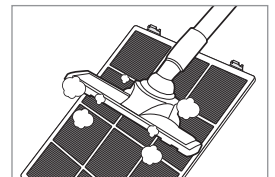

4. Push the completely dry pre-filter all the way into the purifier to install it. Close the side cover again.

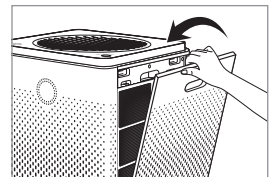
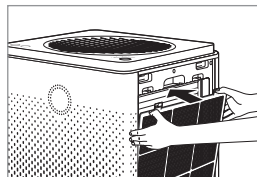

5. Touch and hold the [Pre Wash] button on the control panel to reset the filter indicator.

\* After cleaning the pre-filters, you must reset the filter's cleaning cycle using the [Pre Wash] button.

# FILTER REPLACEMENT

---

## | How to replace

- Refer to the filter installation method specified on page 20 to replace the filters.
- During filter assembly, be sure to check the front.
- Using a Airmega genuine filter is recommended for optimum performance.
- Always unplug the power plug before replacing filters.

## | Filter cleaning and replacement cycle

Maintenance Filter	Maintenance Cycle
Pre-filters*	Cleaning the filters whenever the filter indicator is on**
Max2 filters*	Replacing the filters whenever the filter indicator is on***

\* After cleaning or replacing the filters, make sure to reset the filter indicator on the control panel. (P. 18 P. 20)

\*\* Approximately 2 weeks (based on daily 8 hours usage at max speed) Filter cleaning cycle can be adjustable in the smart phone application.

\*\*\* Approximately 12 months (based on daily 8 hours usage at max speed) The filter lifetime may differ depending on the real running time of product and the fan speed. The figures above are evaluated on a general basis.



## | How to replace the Max2 Filter

When the [Max2 Change] indicator is on, replace your Max2 filters on both sides. Follow these instructions below to replace the filters.

1. Remove the both sides of covers and filters in the following order.

Covers → Pre-filters → Max2 filters

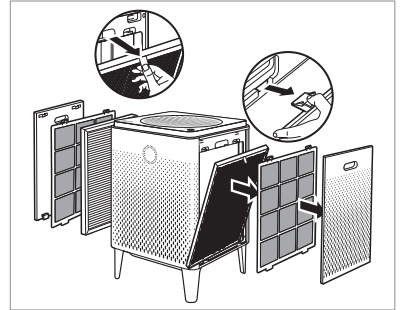

2. Remove the plastic wrapping for the new Max2 filters and discard it.

Discard the old Max2 filters. These are not reusable.

- \* After cleaning the pre-filters, you must reset the filter's cleaning cycle using the [Pre Wash] button.
- \* Do not allow children to play with the plastic wrapping.

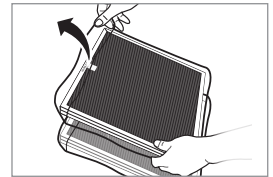

3. Return the both sides of filters and covers in reverse order at the first step.

Max2 filters → Pre-filters → Covers

- \* Place the Max2 filters into the filter case with the green side facing the product. Reversed placement may affect the filter lifetime.
- \* The product will not turn on if the right and left covers are installed incorrectly.

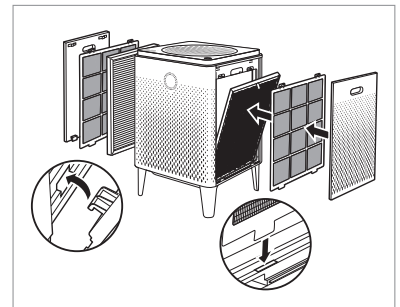

4. Touch and hold the [Max2 Change] button on the control panel to reset the filter indicator.

- \* After replacing the Max2 filters, you must reset the filter's replacement cycle using the [Max2 Change] button.

# TROUBLESHOOTING

---

The product may not operate correctly for trivial reasons or due to unfamiliar methods of use that are not product malfunctions. In such cases, the problem can be solved easily without the help of a service center if the following items are checked. If the problem is not resolved even after checking the following, please contact a service center.

<b>Problem</b>	<b>Check</b>	<b>Possible Solutions</b>
<b>There is no breeze.</b>	• Is the power plugged in?	Plug the power cord into a 220 V - 240 V~ 50 Hz, 60 Hz socket.
	• Is the entire display off?	Press the power button, then select your desired function.
	• Is there a power failure?	After the power comes back on, use the purifier.
<b>Fan speed doesn't change.</b>	• Is the automatic indicator off?	You can't select fan speed except in manual mode (normal).
	• Is the sleep indicator off?	You can't select fan speed except in manual mode (normal).
<b>Fan speed is very low.</b>	• Have the filter cleaning and replacement cycle passed?	Confirm the filter cleaning and replacement cycle, and then clean or replace the filter if necessary. (p. 19)
<b>A bad smell comes out from the air outlet.</b>	• Have the filter cleaning and replacement cycle passed?	Confirm the filter cleaning and replacement cycle, and then clean or replace the filter if necessary.
<b>Pollution level doesn't change.</b>	• Is there dust on the air quality sensor lens ?	Clean around the air quality sensor lens (p. 17).
<b>The pollution level indicator flashes.</b>	• Request service.	
<b>If other functional flaws occur</b>	• Check the problem, then unplug the power and request service.	

# PRODUCT SPECIFICATIONS

Others

---

Item	Specification
Model Name	AP-2015F
Filter	Washable Pre - Filter + Max2 filter set (Activated Carbon + GreenHEPA™)
Rated Voltage	220 V - 240 V~ 50 Hz, 60 Hz
Power	66 W
Weight	11.2 kg (24.7 lb)
Size (HWD)	58.0 x 37.6 x 37.6 cm (22.8 x 14.8 x 14.8 inch)

**WARRANTY CARD OR WARRANTY LETTER  
TWO YEAR LIMITED WARRANTY  
AIR PURTIFIER AP-2015F (“PRODUCT”)**

**Model:**

**Serial Number:**

**Customer Name:**

(“OWNER”)

**Date of Purchase:**

---

**What This Warranty Covers:**

Commencing with the date of purchase of the Product and continuing for a period of Two years, if manufacturing defects in the Product cause the Product to not operate properly for its intended use, then subject to the exclusions, conditions, and limitations contained herein, COWAY at its sole option will repair or replace the Product.

Decisions as to the extent of repair or replacement required will be made solely by COWAY.

The remedy under this Warranty is available only for that portion of the Product exhibiting defects at the time of the warranty claim. The replacement Product as well as any remaining original Product will be warranted only for the original two years warranty period. This limited warranty applies only to Product used for an application specified by COWAY for the Product and applied in strict accordance with COWAY published specifications in effect at the time of application. IF PRODUCT IS USED FOR OTHER THAN ITS INTENDED PURPOSE, IT IS SOLD AS IS AND WITHOUT ANY EXPRESS

OR IMPLIED WARRANTIES, INCLUDING OF MERCHANTABILITY OR FITNESS FOR A PARTICULAR PURPOSE.

**What This Warranty Does Not Cover:**

This Warranty warrants that the Product will be free from manufacturing defects which affect the ability of the Product to operate for its intended use; it is not a warranty that the Product will never require repairs or to undertake responsibilities, liabilities or obligations other than those specifically identified in the preceding section. COWAY is not responsible or liable for personal injury or property damage of any kind, even if arising from a breach of this Warranty.

**Limitations and Exclusions:**

TO THE EXTENT PERMITTED BY APPLICABLE LAW, COWAY DISCLAIMS ANY OTHER WARRANTY EXPRESS OR IMPLIED, THAN THAT PROVIDED FOR HEREIN. THIS WARRANTY IS IN LIEU OF AND EXCLUDES ALL OTHER WARRANTIES, GUARANTEES, CONDITIONS AND REPRESENTATIONS, EXPRESS OR IMPLIED, ORAL OR WRITTEN, STATUTORY OR OTHERWISE, INCLUDING BUT NOT LIMITED TO ANY IMPLIED CONDITIONS OR WARRANTIES AS TO THE MERCHANTABILITY OR FITNESS FOR A PARTICULAR PURPOSE OF THE COWAY PRODUCT. SOME STATES DO NOT ALLOW LIMITATIONS ON HOW LONG AN IMPLIED WARRANTY LASTS, SO THE ABOVE LIMITATION MAY NOT APPLY TO YOU. COWAY DOES NOT AUTHORIZE ANY PERSON INCLUDING ITS REPRESENTATIVES, TO MAKE ANY REPRESENTATION OR TO OFFER ANY WARRANTY, CONDITION OR GUARANTY IN RESPECT OF THE PRODUCT OTHER THAN THIS WARRANTY. THIS LIMITED WARRANTY SHALL BE THE OWNER’S SOLE AND EXCLUSIVE REMEDY AGAINST COWAY AND COWAY SHALL NOT BE LIABLE FOR ANY CONSEQUENTIAL, EXEMPLARY, SPECIAL, INCIDENTAL OR OTHER DAMAGES INCLUDING, BUT NOT LIMITED TO, LOSS OF PROFITS, AND LOSS OF USE. INCIDENTAL, CONSEQUENTIAL AND EXEMPLARY DAMAGES SHALL NOT BE RECOVERABLE EVEN IF THE REMEDIES OR THE ACTIONS PROVIDED FOR IN THIS WARRANTY FAIL OF THEIR ESSENTIAL PURPOSE. SOME STATES DO NOT ALLOW THE EXCLUSION OR LIMITATION OF INCIDENTAL OR CONSEQUENTIAL DAMAGES, SO THE ABOVE LIMITATION OR EXCLUSION MAY NOT APPLY TO YOU. COWAY SHALL NOT BE LIABLE FOR ANY DAMAGES WHICH ARE BASED UPON NEGLIGENCE, BREACH OF WARRANTY, STRICT LIABILITY OR ANY OTHER LEGAL THEORY OF LIABILITY OTHER THAN THE EXCLUSIVE LIABILITY SET FORTH IN THIS WARRANTY.

---

---

**Limitations on Implied Warranties:**

Any implied warranty of merchantability or fitness for a particular purpose or use, shall be limited to the duration of the foregoing express written warranty.

**Conditions of Warranty:**

COWAY's continuing liability under this Warranty is conditioned upon the following:

- a) The defect or damage is not caused by or is the result of: abnormal use or conditions; improper storage, unauthorized modifications or repair; misuse, neglect, accident, alteration, improper installation or other acts that are not the fault of Coway or the manufacturer of the product or that are not covered by the manufacturer's warranty;
- b) The Product has not been altered, modified or repaired without prior written approval of COWAY;
- c) The OWNER has notified COWAY in writing of any failure of the Product covered by this Warranty within thirty (30) days following such failure;
- d) There has been no misuse, abuse or negligence with respect to the Product on the part of the OWNER.

**Waiver:**

COWAY's failure at any time to enforce or rely upon any of the terms or conditions stated herein shall not be construed to be a waiver of its rights hereunder.

**Obtaining Warranty Service and OWNER'S Duties:**

If the Product fails to operate for its intended purpose, then notify COWAY or its Representative Agency, within 48 hours or within the next business day after discovery of any defect in the Product. The OWNER must give written notice to COWAY no later than thirty (30) days after a defect is discovered or should by reasonable diligence have been discovered. Claims under this Warranty will require proof of purchase by the OWNER

**COWAY**

Add : COWAY Co., Ltd. 136-23, Yugumagoksa-ro, Yugu-eup,  
Gongju-si, Chungcheongnam-do, Korea  
Tel. : Korea-Seoul : +82-1588-5100

**POLAND**

Add : OPUS SP. z o.o.  
Toruńska 8, 44-122 Gliwice  
Tel. : +32 4201255  
Mail : serwis@opus.pl

**COWAY EU**

Tel. : UK - London : +44 2032807197  
GERMANY - Hamburg : +49 4087406758  
FRANCE - Paris : +33 170120004  
ITALY - Milan : +39 0236003045  
SPAIN - Madrid : +34 911234181  
Mail : info\_eu@coway.com  
Web : de.coway.com

**SWEDEN**

Add : Albion Nordic AB Traktorgatan 2 745 37  
Enköping Sweden  
Tel. : +46 171 66 33 00  
Mail : info@albionnordic.com  
Web : www.albionnordic.com

# FUNKTIONEN

---

## | Echtzeitüberwachung der Luftqualität

Der Verschmutzungssensor des Airmega informiert Sie in Echtzeit über die Luftqualität in Innenräumen. Dank des bunten LED-Rings wissen Sie jederzeit ob Ihre Innenraumluft frisch oder ungesund belastet ist.

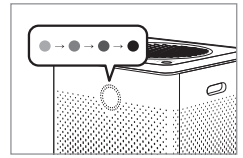

## | Smart Modus

Im Smart Modus überwacht Ihr Airmega die Luftverschmutzung der Umgebung an und passt sich automatisch darauf an. Die Lüfterdrehzahl wird automatisch an die Luftqualität und die Bedingungen des Raums angepasst.

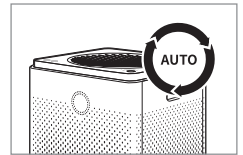

## | Max2-Filter

Der Max2-Filter (ein Aktivkohlefilter mit GreenHEPA™-Filter) beseitigt mehr als 99% der flüchtigen organischen Verbindungen (VOC) sowie Gerüche wie NH<sub>3</sub>(Ammoniak), CH<sub>3</sub>CHO(Acetylaldehyd). Er filtert auch in der Luft befindliche Luftpartikel wie Pollen, Verschmutzung und andere Allergene und reduziert sie um bis zu 99,97%.

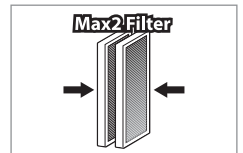

## | Anzeige der Restlebensdauer des Filters

Die Statusanzeigen des Max2-Filter und des Vorfilters geben an, wann sie ausgetauscht werden müssen. Der Airmega misst die durchströmte Luftmenge und gibt somit korrekte Anzeigen an.

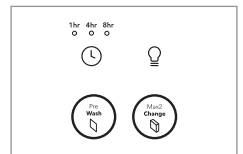

Wir danken Ihnen, dass Sie sich für einen **Coway-Luftwäscher** entschieden haben. Bitte lesen Sie diese Bedienungsanleitung genau durch, damit Sie Ihren Luftwäscher richtig bedienen und Instand halten können. Wenn während des Gebrauchs Probleme auftreten, können Sie in der Bedienungsanleitung nachschlagen, um Lösungen dafür zu finden. Diese Bedienungsanleitung enthält die Produktgarantie, bewahren Sie sie also sicher auf.

## | INHALT

### Zur Information

---

- | 03 | SICHERHEITS  
INFORMATIONEN  
Gefahr  
Achtung  
Vorsicht
- | 07 | TEILE UND BEZEICHNUNGEN
- | 09 | LUFTREINIGUNGSPROZESS

### Verwendung

---

- | 10 | VOR DEM GEBRAUCH  
Einsetzen der Filter
- | 11 | ANZEIGEN UND TASTEN
- | 13 | INSTALLATION
- | 14 | VERWENDUNG
- | 16 | PARTIKELFÜHLER  
EINSTELLEN

### Pflege

---

- | 17 | REINIGUNG  
Gerät  
Filter
- | 19 | FILTERTAUSCH

### Sonstiges

---

- | 21 | FEHLERBEHEBUNG
- | 22 | TECHNISCHE DATEN  
DES GERÄTS
- | 23 | GARANTIEKARTE

Bewahren Sie die Bedienungsanleitung an einem leicht zugänglichen oder gut sichtbaren Ort auf.

# SICHERHEITSHINWEISE

---

## **Dies sind Sicherheitsinformationen. Unbedingt beachten!**

Die Warnhinweise sollen die Benutzer schützen und Schäden am Gerät verhindern. Bitte lesen Sie diese sorgfältig durch und verwenden Sie das Gerät entsprechend.

 **GEFAHR: WENN SIE DIE UNTEN AUFGEFÜHRTE SICHERHEITSHINWEISE NICHT BEFOLGEN, KÖNNEN SCHWERE VERLETZUNGEN UND SOGAR TOD DIE FOLGE SEIN.**

- ▲ Verwenden Sie keine beschädigten Netzstecker oder lose Steckdosen.
- ▲ Der Netzstecker darf nur an Steckdosen mit 220 V - 240 V~ bei 50/60 Hz angeschlossen werden.
- ▲ Bewegen Sie das Gerät nicht, indem Sie am Netzkabel ziehen.
- ▲ Fassen Sie den Netzstecker niemals mit nassen Händen an.
- ▲ Um Beschädigungen oder Verformungen des Netzkabels zu vermeiden, biegen Sie das Netzkabel nicht mit Gewalt und stellen Sie keine schweren Gegenstände darauf.
- ▲ Sie dürfen den Netzstecker nicht wiederholt abziehen und wieder einstöpseln.
- ▲ Wenn Wasser in die Stromversorgung gelangt, ziehen Sie den Netzstecker aus der Steckdose und trocknen Sie ihn vollständig ab, ehe Sie ihn erneut verwenden.
- ▲ Stellen Sie sicher, dass Sie bei der Wartung des Gerätes oder beim Austausch von Teilen den Netzstecker ziehen.
- ▲ Wischen Sie die Stifte oder der Kontaktbereich des Netzsteckers gründlich ab, wenn sie mit Staub oder Wasser bedeckt sind.
- ▲ Schließen Sie niemals mehrere Elektrogeräte an eine einzige Steckdose an. Verwenden Sie immer nur eine Steckdose pro Gerät.
- ▲ Ziehen Sie den Netzstecker aus der Dose, wenn das Gerät längere Zeit nicht verwendet werden soll.
- ▲ Schließen Sie das Netzkabel nicht unachtsam an und nehmen Sie keine Veränderungen daran vor.
- ▲ Wenn das Netzkabel beschädigt ist, müssen Sie es, um Gefahren zu vermeiden, durch den Hersteller, oder dem für Ihr Land zuständigen Kundenservice / Reparaturcenter ersetzen lassen.
- ▲ Stellen Sie das Gerät nicht in der Nähe von Heizgeräten auf.





- ▲ Stellen Sie es nicht auf Elektrogeräte wie Heizungen oder Fernseher.
- ▲ Installieren Sie das Gerät nicht an Stellen mit hoher Luftfeuchtigkeit oder Staub bzw. an Stellen mit spritzendem Wasser (Regen).
- ▲ Verwenden Sie in der Nähe dieses Geräts keine brennbaren Gase oder Materialien.
- ▲ Ziehen Sie sofort den Netzstecker, wenn ungewöhnliche Geräusche, Brandgeruch oder Rauch aus dem Luftwäscher austreten. Wenden Sie sich danach an den für Ihr Land zuständigen Kundenservice / Reparaturcenter.
- ▲ Tauchen Sie das Gerät nie unter Wasser.
- ▲ Sprühen Sie keine leicht entzündlichen Materialien wie Insektengifte oder Luftfrischer in den Lufteinlass.
- ▲ Reparieren, zerlegen und modifizieren Sie den Luftwäscher keinesfalls selbst.
- ▲ Stellen Sie keine Behälter mit Wasser, Chemikalien, Nahrungsmittel, keine Metallgegenständen oder leicht entzündliche Materialien über oder auf den Luftwäscher.
- ▲ Reinigen Sie das Gerät erst, nachdem Sie es von der Stromversorgung getrennt haben.
- ▲ Sprühen Sie kein Wasser direkt auf den Luftwäscher und wischen Sie ihn beim Reinigen nicht mit Benzin, Verdünner usw. ab.
- ▲ Stecken Sie keine spitzen Gegenstände wie z. B. einen Zahnstocher in den Verschmutzungsfühler.
- ▲ Stecken Sie weder Ihre Finger noch irgendwelche Fremdkörper (Stifte, Stöcke, Münzen usw.) in die Steckdose.
- ▲ Lassen Sie nicht zu, dass Kinder sich an den Luftwäscher hängen oder darauf herumklettern.
- ▲ Achten Sie darauf, dass Kinder ihre Hände nicht in die Steckdose stecken.
- ▲ Achten Sie darauf, dass Kinder nicht mit der Hand in die Öffnung des Produkts greifen.
- ▲ Sprühen Sie kein Wasser direkt auf den Luftwäscher.





# SICHERHEITSHINWEISE

---

 **GEFAHR: WENN SIE DIE UNTEN AUFGEFÜHRTEN SICHERHEITSHINWEISE NICHT BEFOLGEN, KÖNNEN SCHWERE VERLETZUNGEN UND Sogar TOD DIE FOLGE SEIN.**

-  Dieses Gerät verfügt über einen gepolten Stecker (ein Stift ist breiter als der andere). Um das Stromschlagrisiko zu senken, passt dieser Stecker nur in einer Orientierung in einen gepolten Stromanschluss. Wenn der Stecker nicht richtig in die Steckdose passt, drehen Sie ihn um. Ist dieses nicht möglich, wenden Sie sich an den für Ihr Land zuständigen Kundenservice/Reparaturcenter. Versuchen Sie nicht, dieses Sicherheitsmerkmal zu umgehen.
-  Betreiben Sie den Lüfter nicht mit beschädigtem Kabel oder Stecker. Trennen Sie den Lüfter von der Stromversorgung und geben ihn zur Überprüfung und/oder Instandsetzung an den für Ihr Land zuständigen Kundenservice/Reparaturcenter.
-  Führen Sie das Kabel nicht unter dem Teppich durch. Decken Sie das Kabel nicht mit Läufern, Teppichen oder anderen Bodenbelägen ab. Ordnen Sie das Kabel außerhalb von Laufbereichen so an, dass man darüber nicht stolpern kann.

 **WARNUNG: JEDE MISSACHTUNG DER FOLGENDEN VORSICHTSMASSNAHMEN KANN ZU SCHWEREN VERLETZUNGEN ODER SACHSCHÄDEN FÜHREN.**

-  Ziehen Sie beim Ausstöpseln niemals am Netzkabel.
-  Verwenden Sie den Luftwäscher nicht im Badezimmer, in der Dusche, in Swimming Pools oder an anderen Stellen, an denen er möglicherweise in direkten Kontakt mit Wasser geraten kann.
-  Kinder dürfen auf keinen Fall mit dem Gerät spielen.
-  Kinder dürfen bei Reinigung und Wartung nur dann helfen, wenn sie unter Aufsicht sind.

 **VORSICHT: JEDE MISSACHTUNG DER FOLGENDEN VORSICHTSMASSNAHMEN KANN ZU LEICHTEN VERLETZUNGEN ODER SACHSCHÄDEN FÜHREN.**

-  Trennen Sie den Luftwäscher während des Betriebes nicht von der Steckdose und tragen Sie ihn in Betrieb nicht herum. Ziehen Sie sofort den Netzstecker, wenn ungewöhnliche Geräusche, Gerüche oder Rauch aus dem Luftwäscher austreten, und wenden Sie sich an das für Ihr Land zuständige Kundenservice/Reparaturcenter.

- ▲ Nicht geneigt aufstellen.
- ▲ Setzen Sie das Gerät keiner übermäßigen Schlägeinwirkung aus und üben Sie keine übermäßige Kraft darauf aus.
- ▲ Halten Sie auf jeder Seite mindestens 20 cm Abstand zu Wänden und anderen Objekten.
- ▲ Damit die Luft gut zirkulieren kann, stellen Sie den Luftwäscher an einer Stelle auf, an der er auf keiner Seite blockiert ist.
- ▲ Setzen Sie das Gerät nicht in Grillrestaurants und anderen Restaurants ein, in denen Gerüche, Rauch und Öl in der Luft vorkommen können.
- ▲ Nicht in direktem Sonnenlicht verwenden.
- ▲ Nicht an einer erhöhten Stelle aufstellen. Berühren Sie die Bedienelemente nicht, solange Der auto-set-up nicht vollzogen ist.
- ▲ Drücken Sie nicht gegen den Luftwäscher und lehnen Sie sich nicht dagegen. Der Luftwäscher könnte umfallen.
- ▲ Verwenden Sie das Produkt nur für die Luftwäsche.
- ▲ Setzen Sie niemanden über längere Zeit dem auf der Vorderseite des Luftwäschers austretenden Luftstrom aus.
- ▲ Lassen Sie den auf der Vorderseite des Luftwäschers austretenden Luftstrom nicht in die Nähe Ihres Gesichts gelangen.
- ▲ Verwenden Sie den Luftwäscher nicht an unbelüfteten Stellen oder dort, wo sich Kinder, ältere Menschen oder Kranke aufhalten.
- ▲ Versperren Sie den Auslass nicht mit Wäsche oder Vorhängen.
- ▲ Entfernen Sie den Staub mit einem Staubsauger oder Wasser vom Vorfilter.
- ▲ Reinigen Sie den Vorfilter regelmäßig und lassen Sie ihn vollständig austrocknen.
- ▲ Drücken Sie nicht wiederholt auf die Tasten „Flow-Modus“ oder „Hochgeschwindigkeitspflege“.
- ▲ Dieses Gerät ist nicht zum Gebrauch durch Kinder geeignet.
- ▲ Lassen Sie Kinder nicht mit der Kunststoffverpackung und dem Gerät spielen.

**LESEN SIE DIESE ANLEITUNG SORGFÄLTIG DURCH  
UND BEWAHREN SIE SIE AUF**

# TEILE UND BEZEICHNUNGEN

## | Hinten / Vorne

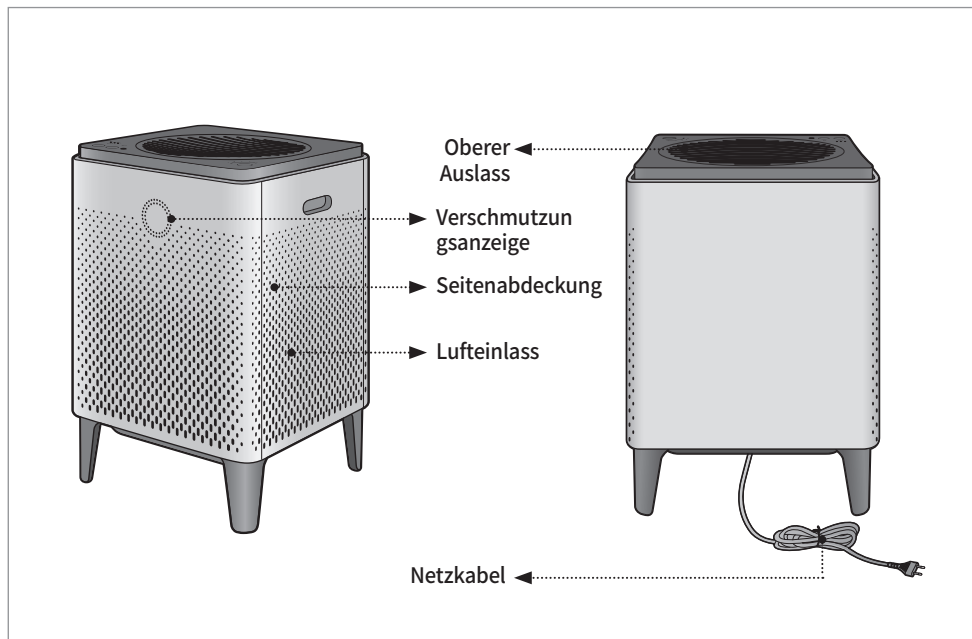

## | Oberseite

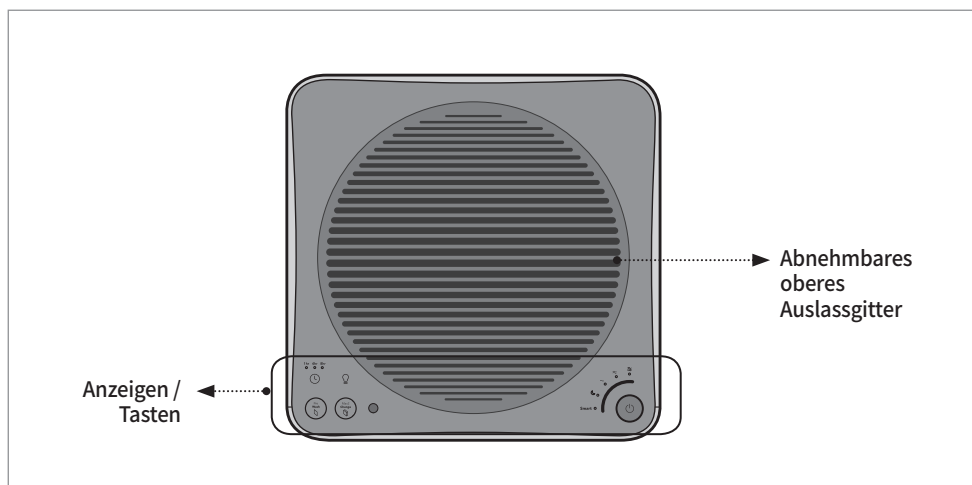

## | Komponenten



Benutzerhandbuch

# LUFTREINIGUNGSPROZESS

---

## | Vorfilter

hält mit Hilfe eines Filtergewebes große Partikel wie Haare von Mensch und Tier sowie Staub zurück.

## | Max2-Filter (Aktivkohle + GreenHEPA™)

Filtert und beseitigt mehr als 99% der flüchtigen organischen Verbindungen (VOC) sowie Gerüche wie  $\text{NH}_3$ ,  $\text{CH}_3\text{CHO}$ . Er filtert auch in der Luft befindliche Luftpartikel, Allergene und andere Verschmutzungen bis hinab zu 0,3 Mikrometer und reduziert sie um bis zu 99,97%.

\* Coway GreenHEPA™ Filter werden mit Konservierungsmitteln (Silber Natrium Hydrogen Zinkphosphat und Thiabendazol) behandelt, um den Filter vor dem Wachstum von Schimmel und Bakterien zu schützen und die Lebensdauer des Filters zu verlängern.

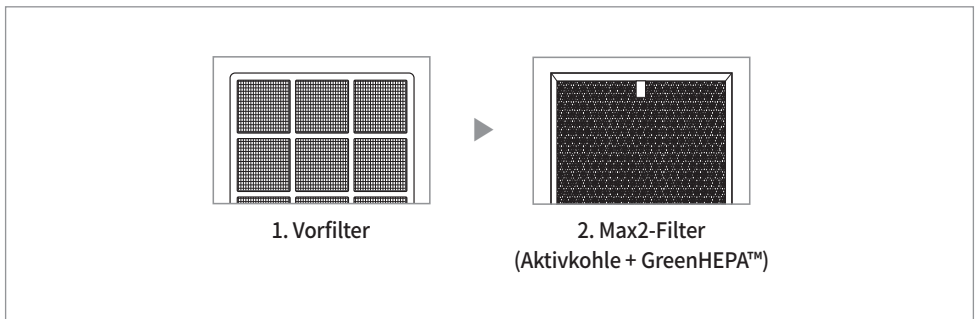

### | Vor dem Gebrauch kontrollieren!

**⚠ Dieses Gerät ist nur für Stromnetze mit 220 bis 240 V~ bei 50/60 Hz geeignet.**

Schließen Sie den Netzstecker an eine geerdete Steckdose (220 V bis 240 V~ bei 50/60 Hz) an.

### | Einsetzen des Filters



Tipps

- Stellen Sie sicher, dass Sie vor dem Einsetzen des Filters die Kunststoffverpackung entfernt haben.
  - Verwenden Sie ihn nur in Innenräumen.
  - Wenn das Gerät außer Betrieb ist, ziehen Sie den Netzstecker aus der Steckdose.
  - Überprüfen Sie beim Filtereinbau die Vorderseite der Filter.
- **Arbeitsablauf zum Einsetzen des Filters :**  
Max2 Filter → Vorfilter → Abdeckungen

#### 1. Öffnen Sie die seitliche Abdeckung.

Tire de la parte superior de la tapa lateral para abrirla.

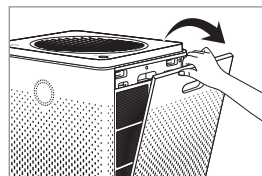

#### 2. Nehmen Sie den Filter heraus und entfernen Sie die Kunststoffverpackung.

Entfernen Sie die Kunststoffverpackung von allen Filtern mit Ausnahme des Vorfilters und setzen Sie sie nacheinander in den Luftwäscher ein.

\* Reihenfolge der Filtermontage : Max2-Filter → Vorfilter → Abdeckungen

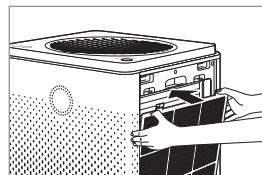
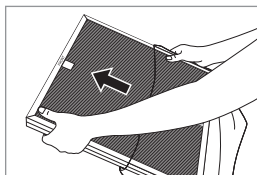

#### 3. Bringen Sie die seitliche Abdeckung wieder an.

Setzen Sie die beiden Laschen am unteren Teil der seitlichen Abdeckung in ihre Schlitze ein und drücken Sie sie zum Installieren hinein.

\* Das Gerät funktioniert nicht, wenn die seitliche Abdeckung nicht richtig angebracht ist.

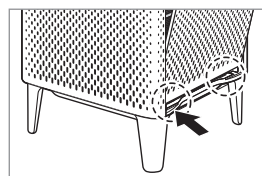

# ANZEIGEN UND TASTEN

## | ANZEIGEN

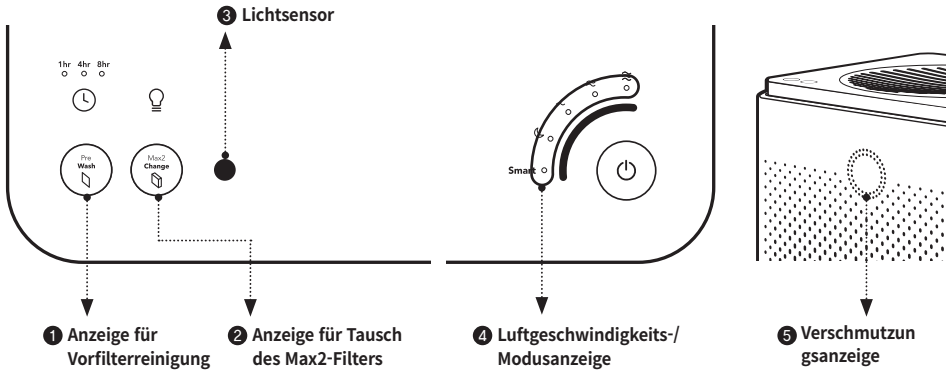

### 1 Anzeige für Vorfilterreinigung

Zeigt die 5 Stufen des Reinigungsprogramms für den Vorfilter an: 100 %, 80 %, 60 %, 40 %, 20 %, 0 %.



### 2 Anzeige für Tausch des Max2-Filters

Zeigt die 5 Stufen der Max2-Filterlebensdauer an: 100 %, 80 %, 60 %, 40 %, 20 %, 0 %.



### 3 Lichtsensor

Dieser Sensor misst die Helligkeit. Wenn es 3 Minuten lang dunkel ist und das Gerät im Smart-Modus läuft, wechselt es automatisch in den Ruhemodus. Der Ruhemodus wird jedoch nicht automatisch aktiviert, wenn die Luftgeschwindigkeit manuell eingestellt wurde oder der Verschmutzungsgrad (im Smart-Modus) über dem Normalwert liegt.



### 4 Luftgeschwindigkeits-/Modusanzeige

zeigt die aktuelle Lüfterdrehzahl und den aktuellen Modus an

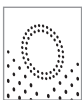

### 5 Verschmutzungsanzeige

Die Verschmutzung der Innenräume wird durch die Farbe der LED angezeigt.

Luftqualität	LED-Farbe
Gut	Blau
Mäßig	Lila
sauber	Pink
sehr sauber	Rot



| Tasten

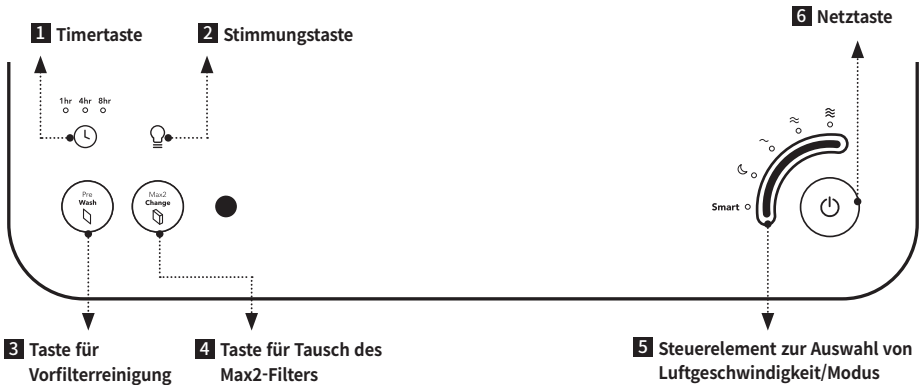

**1 Timertaste**

Berühren Sie diese Taste, damit sich das Gerät nach einer Stunde, 4 Stunden oder 8 Stunden automatisch ausschaltet.



**2 Stimmungstaste**

Berühren Sie diese Taste, um die Luftqualitätsanzeige und das Licht ein- oder auszuschalten.



**3 Taste für Vorfilterreinigung**

Wenn die Buchstaben auf der Taste leuchten, bedeutet dies, dass die Vorfilter gereinigt werden müssen.

\* Berühren Sie nach dem Reinigen der Vorfilter diese Taste und halten Sie sie 2-3 Sekunden lang gedrückt, um die Anzeige zurückzusetzen.



**4 Taste für Tausch des Max2-Filters**

Wenn die Buchstaben auf der Taste leuchten, bedeutet dies, dass die Max2-Filter ausgetauscht werden müssen.

\* Berühren Sie nach dem Austausch der Max2-Filter diese Taste und halten Sie sie 2-3 Sekunden lang gedrückt, um die Anzeige zurückzusetzen.



**5 Steuerelement zur Auswahl von Luftgeschwindigkeit/Modus**

Berühren Sie diesen Sensor, um die Luftgeschwindigkeit auszuwählen, oder schalten Sie das Gerät in den Smart-Modus bzw. in den Ruhemodus.



**6 Netztaaste**

Berühren Sie diese Taste, um das Gerät einzuschalten. Berühren Sie diese Taste und halten Sie sie 2-3 Sekunden lang gedrückt, um das Gerät auszuschalten.

# INSTALLATION

---

## | Anschließen der Stromversorgung und Einschalten des Luftwäschers



Tipps

- Dieses Gerät ist nur für Stromnetze mit 220 – 240 V~ bei 50/60 Hz geeignet. Stellen Sie sicher, dass Ihre Stromversorgung diese Anforderungen erfüllt.

### 1. Stecken Sie den Netzstecker in eine Steckdose.

Die Anzeigen am Luftwäscher blinken.

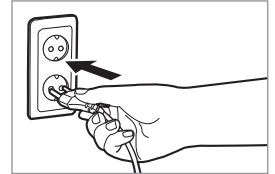

### 2. Berühren Sie die Netztaste, um den Luftwäscher einzuschalten.

Sie hören einen Signalton, wenn der Luftwäscher zu arbeiten beginnt.

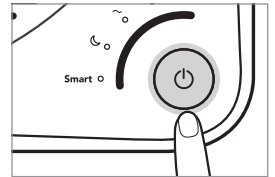



## Tipps

- Verbinden Sie den Netzstecker mit einer Steckdose, bevor Sie den Luftwäscher bedienen.
- Wenn der Luftwäscher eingeschaltet ist, wird er standardmässig im Automatikmodus gestartet.

## | Smart-Modus - Auto

Wenn das Gerät auf den Smart-Modus eingestellt ist, passt es die Luftgeschwindigkeit automatisch an die aktuelle Luftqualität in seiner Umgebung an.

Berühren Sie den Sensor für **Smart**.

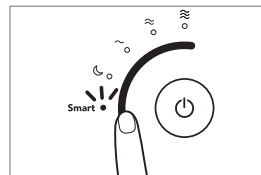

Die Luftgeschwindigkeit wird wie in der folgenden Tabelle gezeigt eingestellt:

Luftqualität	Gut	Mäßig / schlecht	Sehr schlecht
Luftgeschwindigkeit	Stufe 1	Stufe 2	Stufe 3

## | Smart-Modus - Ruhemodus

Wenn das Gerät im Smart-Modus läuft, wird der Ruhemodus automatisch aktiviert, um Geräuscentwicklung und Stromverbrauch zu reduzieren. Der Modus wird aktiv, wenn der Raum dunkel ist und die Luftqualität 3 Minuten lang Gut ist (Stufe 1).

Der Smart-Modus wird nicht automatisch aktiviert, wenn der Lichtsensor mindestens 5 Minuten lang Licht erkennt und/oder wenn die Luftqualität im Raum mittelmäßig oder schlechter wird.

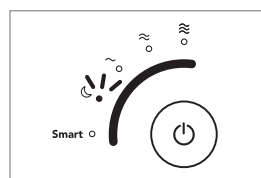

# VERWENDUNG

---

## | Smart-Modus - ECO

Wenn der Verschmutzungsgrad für mehr als 10 Minuten Gut bleibt, während das Gerät auf den Smart-Modus eingestellt ist, stoppt der Lüfter automatisch, um Energie zu sparen. Erkennt das Gerät Luftverschmutzung, wird der Lüfter automatisch neu gestartet. Der Lüfter wird ebenfalls neu gestartet, wenn der ECO-Modus 30 Minuten lang aufrechterhalten wird. Bleibt der Verschmutzungsgrad länger als 10 Minuten nach dem Neustart Gut, wird der ECO-Modus wieder aktiviert.



Frische Luft



ECO-Modus aufrufen

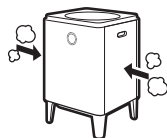

Luftverschmutzung  
erkennen



ECO-Modus  
verlassen

## | Manueller Modus

Das Einstellen der Luftgeschwindigkeit und die Auswahl des Schlafmodus ist manuell möglich.

Berühren Sie die gewünschte Luftgeschwindigkeit oder den Schlafmodus. Indem Sie Ihren Finger nach oben oder unten bewegen, können Sie die Luftgeschwindigkeit oder den Schlafmodus auswählen.

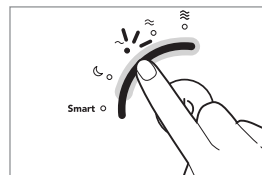

## | Timer einstellen

Sie können das Gerät so einstellen, dass es sich nach einer Stunde, 4 Stunden oder 8 Stunden automatisch ausschaltet. Verwenden Sie diese Funktion, um Energie zu sparen, wenn Sie das Haus verlassen oder zu Bett gehen.

Berühren Sie die Taste [Timer] so oft, bis die Kontrollleuchte die gewünschte Zeit anzeigt.

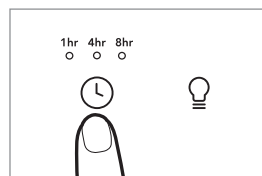

## | Einstellen der Empfindlichkeit des Verschmutzungssensors

Wenn Sie den Luftwäscher zum ersten Mal einschalten, ist der Verschmutzungssensor auf Standard eingestellt. Sie können wie nachfolgend beschrieben die Empfindlichkeit einstellen, wenn die Verschmutzungs-LED auch nach mehr als zwei Stunden Betrieb des Luftwäschers bei starker Verschmutzung weiterhin eine starke Verschmutzung anzeigt oder wenn die Verschmutzungs-LED auch bei hoher Verschmutzung eine geringe Verschmutzung anzeigt.

1. Halten Sie die folgende Tasten gedrückt.

- \* Stimmungstaste + **Smart**

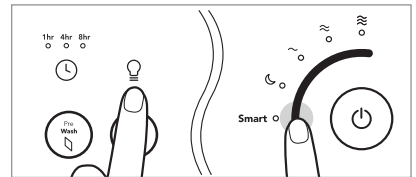

2. Wählen Sie die Sensorempfindlichkeit.

- \* Berühren Sie eine der Luftgeschwindigkeiten, um die gewünschte Luftempfindlichkeit auszuwählen.

~	≈	≡
Empfindlich	Normal	Weniger empfindlich

3. Halten Sie die folgende Tasten gedrückt.

- \* Stimmungstaste + **Smart**
- \* Wenn die Einstellung gespeichert wurde, erklingt ein Ton.

# REINIGUNG



- Ziehen Sie vor der Reinigung stets den Netzstecker des Geräts.
- Verwenden Sie zur Reinigung keine Reinigungsmittel, die organische Lösungsmittel enthalten (Lösungsmittel, Verdüner usw.), Bleichmittel, Chlor oder Schleifmittel.
- Tauchen Sie den Luftwäscher nicht unter Wasser und lassen Sie kein Wasser darauf spritzen.

## Reinigung des Auslasses und des abnehmbaren oberen Auslassgitters

Drehen Sie das abnehmbare Lüftungsgitter oben am Auslass gegen den Uhrzeigersinn und heben Sie es ab. Reinigen Sie dann das Gitter und den Auslass mit einer weichen Bürste oder einem Staubsauger.

- \* Achten Sie darauf, dass während der Reinigung kein Staub in die Lüftungsöffnung gelangt.



## Reinigung des Verschmutzungssensors (alle 2 Monate)

1. Reinigen Sie den Lufteinlass und Luftauslass des Verschmutzungssensors mit einer weichen Bürste oder einem Staubsauger.

- \* Achten Sie darauf, dass während der Reinigung kein Staub in den Reiner fällt.

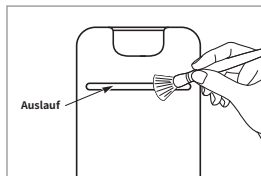

2. Entfernen Sie die vordere Abdeckung des Luftwäschers und öffnen Sie die Abdeckung des Luftverschmutzungssensors. Befeuchten Sie einen Wattebausch mit einer kleinen Menge Wasser und wischen Sie die Linse, den Staubeinlass und den Auslass ab. Wischen Sie ihn anschließend zum Trocknen erneut mit einem trockenen Wattebausch ab.

- \* Erfolgt die Reinigung nicht regelmäßig, kann die Leistung des Luftqualitätssensors nachlassen.
- \* Die Reinigung ist in sehr staubigen Umgebungen häufiger vorzunehmen.

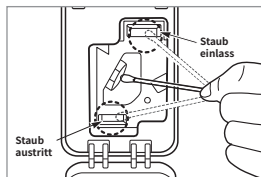

## Reinigen der Seitenabdeckung

Entfernen Sie die seitliche Abdeckung vom Luftwäscher und wischen Sie den an der Oberfläche anhaftenden Staub mit einem weichen, trockenen Tuch oder einer weichen Bürste ab.

- \* Befeuchten Sie das Tuch bei stärkeren Verschmutzungen. (Verwenden Sie keine Scheuermittel.)

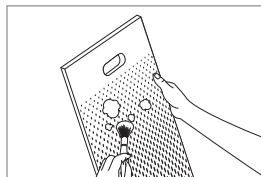

## Reinigen des Luftwäschers

Wischen Sie das Gehäuse mit einem trockenen, weichen Tuch ab.

- \* Befeuchten Sie das Tuch bei stärkeren Verschmutzungen. (Verwenden Sie keine Scheuermittel.)

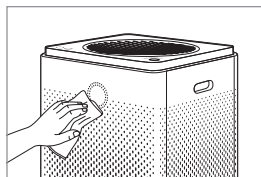



Tipps

- Trennen Sie das Gerät vor dem Reinigen der Filter stets von der Stromversorgung.
- Der Vorfilter kann nach dem Entfernen von Staub und dem Reinigen mit Wasser wieder verwendet werden.
- Wenn der Vorfilter lange Zeit nicht gereinigt wird, kann sich die Geräteleistung verschlechtern.
- Die Max2-Filter können nicht wiederverwendet werden. Versuchen Sie nicht, sie mit Wasser zu reinigen. Ersetzen Sie sie immer durch einen neuen.

## Vorfilter (alle 2 Wochen reinigen)

Wenn die Anzeige [Vorfilterreinigung] leuchtet, müssen Sie die Vorfilter auf beiden Seiten reinigen. Gehen Sie folgendermaßen vor, um die Filter zu reinigen. Die Filterreinigungsfrequenz kann in der Smartphone-Anwendung eingestellt werden.

1. Zum Öffnen ziehen Sie am oberen Teil der seitlichen Abdeckung.

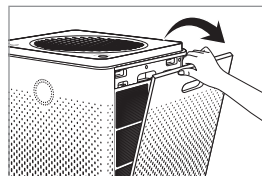

2. Drücken Sie zwei Laschen oben an den Vorfiltern und ziehen Sie sie nach außen, um sie aus dem Gerät zu entfernen.

- \* Achten Sie darauf, dass beim Herausnehmen kein Staub herausfällt.

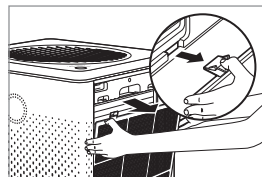

3. Entfernen Sie den Staub je nach Verschmutzungsgrad mit Wasser oder einem Staubsauger.

- \* Wenn Sie den Vorfilter mit Wasser reinigen, müssen Sie ihn vor dem erneuten Einsetzen trocknen.

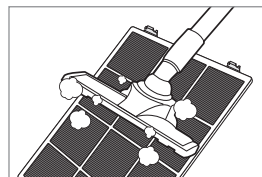

4. Schieben Sie den absolut trockenen Vorfilter beim Einsetzen vollständig in den Luftwäscher hinein. Schließen Sie die seitliche Abdeckung wieder.

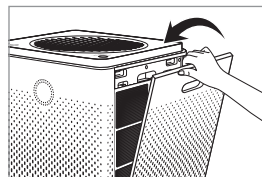
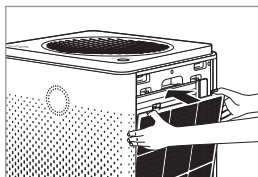

5. Halten Sie die Taste [Vorfilterreinigung] auf dem Bedienfeld gedrückt, um die Filteranzeige zurückzusetzen.

- \* Nach dem Reinigen der Vorfilter müssen Sie die Filterreinigungsfrequenz mit der Taste [Vorfilterreinigung] zurücksetzen.

# FILTERTAUSCH

---

## | Vorgehensweise

- Informationen zum Auswechseln der Filter finden Sie in der Beschreibung zum Einsetzen der Filter auf Seite 20.
- Vergessen Sie beim Zusammenbauen des Filters nicht, die Vorderseite zu kontrollieren.
- Für eine optimale Leistung empfehlen wir die Verwendung eines Airmega-Originalfilters.
- Ziehen Sie immer den Netzstecker, bevor Sie die Filter austauschen.

## | Reinigungs- und Tauschfrequenz der Filter

Filterwartung	Wartungsfrequenz
Vorfilter*	Reinigen Sie die Filter, wenn die Filteranzeige aktiviert ist**
Max2-Filter*	Ersetzen der Filter, wenn die Filteranzeige aktiviert ist***

\* Stellen Sie nach dem Reinigen oder Austauschen der Filter sicher, dass die Filteranzeige auf dem Bedienfeld zurückgesetzt wird. (S. 18 S. 20)

\*\* Die Filterreinigungsfrequenz von ungefähr 2 Wochen (ausgehend von einer täglichen Nutzung über 8 Stunden bei maximaler Drehzahl) kann in der Smartphone-Anwendung eingestellt werden.

\*\*\* Die Filtertauschfrequenz von 12 Monaten (ausgehend von einer täglichen Nutzung über 8 Stunden bei maximaler Drehzahl) kann sich je nach der tatsächlichen Laufzeit des Gerätes und der Lüfterdrehzahl unterscheiden. Die obigen Zahlen werden anhand allgemeiner Parameter bestimmt.



## Ersetzen des Max2-Filters

Wenn die Anzeige [Max2-Tausch] leuchtet, müssen Sie Ihre Max2-Filter auf beiden Seiten ersetzen. Gehen Sie folgendermaßen vor, um die Filter zu tauschen.

1. Entfernen Sie die Abdeckungen und Filter auf beiden Seiten in dieser Reihenfolge.

Abdeckungen → Vorfilter → Max2-Filter

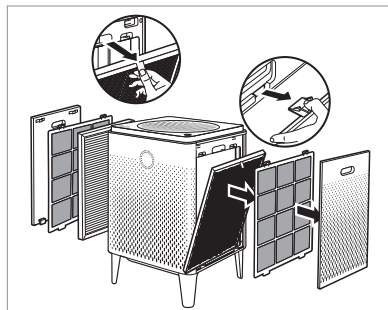

2. Entfernen Sie die Kunststoffverpackung der neuen Max2-Filter und entsorgen Sie diese, da diese nicht wiederverwendet werden können.

- \* Nach dem Reinigen der Vorfilter müssen Sie die Filterreinigungsfrequenz mit der Taste [Vorfilterreinigung] zurücksetzen.
- \* Lassen Sie Kinder nicht mit der Kunststoffverpackung spielen.



3. Setzen Sie die Filter und die Abdeckungen in einem ersten Schritt auf beiden Seiten in umgekehrter Reihenfolge wieder ein.

Max2-Filter → Vorfilter → Abdeckungen

- \* Setzen Sie die Max2-Filter so in das Filtergehäuse ein, dass die grüne Seite zum Produkt weist. Durch umgekehrten Einbau kann sich die Lebensdauer der Filter verkürzen.
- \* Das Gerät kann nicht eingeschaltet werden, wenn die rechte und linke Abdeckung falsch eingebaut wurden.

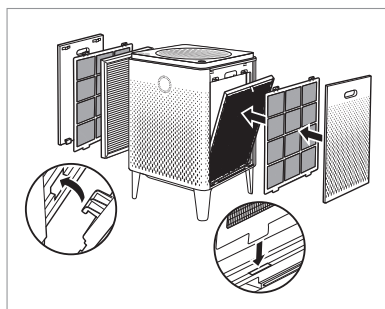

4. Halten Sie die Taste [Max2-Tausch] auf dem Bedienfeld gedrückt, um die Filteranzeige zurückzusetzen.

- \* Nach dem Reinigen der Max2-Filter müssen Sie die Filterreinigungsfrequenz mit der Taste [Max2-Tausch] zurücksetzen.

# FEHLERBEHEBUNG

Sollte das Gerät aus unerfindlichen Gründen nicht funktionieren, überprüfen Sie folgende Punkte. Wenn das Problem danach nicht behoben ist, wenden Sie sich an das für Ihr Land zuständige Kundenservice/Reparaturcenter.

Problem	Prüfen	Mögliche Lösungen
<b>Keine Luftströmung.</b>	• Ist die Stromversorgung angeschlossen?	Schließen Sie das Netzkabel an eine Steckdose mit 220 V - 240 V~ bei 50/60 Hz an.
	• Ist das ganze Display aus?	Drücken Sie die Netztaaste und wählen Sie dann die gewünschte Funktion.
	• Liegt Stromausfall vor?	Schalten Sie den Luftwäscher ein, um ihn einzusetzen.
<b>Die Lüfterdrehzahl ändert sich nicht.</b>	• Ist die automatische Anzeige ausgeschaltet?	Sie können die Lüfterdrehzahl nur im manuellen Modus (normal) auswählen.
	• Ist die Schlafanzeige aus?	Sie können die Lüfterdrehzahl nur im manuellen Modus (normal) auswählen.
<b>Lüfterdrehzahl sehr niedrig.</b>	• Haben Sie den Filter nicht mit der empfohlenen Frequenz gereinigt und ausgetauscht?	Überprüfen Sie, ob Sie den Filter reinigen oder austauschen müssen und reinigen oder ersetzen Sie gegebenenfalls den/die Filter. (S. 19)
<b>Ein schlechter Geruch tritt aus dem Luftauslass aus.</b>	• Haben Sie den Filter nicht mit der empfohlenen Frequenz gereinigt und ausgetauscht?	Überprüfen Sie, ob Sie den Filter reinigen oder austauschen müssen und reinigen oder ersetzen Sie gegebenenfalls den/die Filter.
<b>wenn sich der Verschmutzungsgrad nicht ändert.</b>	• Befindet sich Staub auf der Linse des Luftqualitätssensors?	Reinigen Sie die Linse des Luftqualitätssensors (S. 17).
<b>Die Verschmutzungsanzeige blinkt.</b>	• Service anfordern.	
<b>Bei anderen Funktionsstörungen</b>	• Überprüfen Sie das Problem, trennen Sie das Gerät vom Stromnetz und rufen Sie den Service an.	

# TECHNISCHE DATEN DES GERÄTS

Sonstiges

<b>Artikel</b>	<b>Technische Daten</b>
<b>Modell</b>	AP-2015F
<b>Filter</b>	Waschbarer Vorfilter + Max2-Filterset (Aktivkohle + GreenHEPA™)
<b>Nennspannung</b>	220 V - 240 V~ 50 Hz, 60 Hz
<b>Stromversorgung</b>	66 W
<b>Gewicht</b>	11.2 kg (24.7 lb)
<b>Größe (HBT)</b>	58.0 x 37.6 x 37.6 cm (22.8 x 14.8 x 14.8 inch)

# GARANTIEKARTE

## LUFTREINIGER AP-2015F (“PRODUKT”)

### ZWEI JAHRE EINGESCHRÄNKTE GARANTIE

**Modell:**

**Seriennummer:**

**Kundenname:**

**Kaufdatum:**

**(“EIGENTÜMERS”)**

#### **Diese Garantie deckt ab:**

Beginnend mit dem Kaufdatum des Produktes und fortgesetzt für einen Zeitraum von zwei Jahren, wenn Herstellungsfehler des Produkts dazu führen, dass das Produkt nicht ordnungsgemäß für den vorgesehenen Verwendungszweck funktioniert. COWAY wird nach eigenem Ermessen das Produkt reparieren oder ersetzen, vorbehaltlich der hierin enthaltenen Ausschlüsse, Bedingungen und Einschränkungen.

Entscheidungen über den Umfang der erforderlichen Reparatur oder des Austauschs werden ausschließlich von COWAY getroffen.

Diese Garantie gilt nur für den Teil des Produkts, das zum Zeitpunkt des Garantieanspruchs Mängel aufweist. Das Ersatzteil sowie alle übrigen Teile des Originalproduktes werden nur für die ursprüngliche zweijährige Garantiezeit gewährt. Diese beschränkte Garantie gilt nur für Produkte, die für eine von COWAY für das Produkt spezifizierte Anwendung verwendet und in strikter Übereinstimmung mit den von COWAY veröffentlichten Spezifikationen, die zum Zeitpunkt der Anwendung gültig waren, angewendet werden.

WIRD DAS PRODUKT FÜR EINEN ANDEREN ALS DEN VORGESEHENEN ZWECK VERWENDET, ERLISCHT DIE GARANTIE.

#### **Was diese Garantie nicht abdeckt:**

Diese Garantie beinhaltet, dass das Produkt frei von Fabrikationsfehlern ist, die die Funktionsfähigkeit des Produktes für den vorgesehenen Verwendungszweck beeinträchtigen; es ist keine Garantie dafür, dass das Produkt niemals Reparaturen erfordert oder Verantwortlichkeiten, Verbindlichkeiten oder Verpflichtungen übernimmt, die nicht ausdrücklich im vorherigen Abschnitt aufgeführt sind. COWAY ist nicht verantwortlich oder haftbar für Personen- oder Sachschäden jeglicher Art, auch wenn sie sich aus einer Verletzung dieser Garantie ergeben.

#### **Einschränkungen und Ausschlüsse:**

SOWEIT DIES NACH GELTENDEM RECHT ZULÄSSIG IST, LEHNT COWAY JEDE ANDERE AUSDRÜCKLICHE ODER STILLSCHWEIGENDE GARANTIE ALS DIE HIER ANGEGEBENE AB. DIESE GARANTIE ERSETZT UND SCHLIESST ALLE ANDEREN GARANTIEEN, BEDINGUNGEN UND ZUSICHERUNGEN AUS, WEDER AUSDRÜCKLICH NOCH STILLSCHWEIGEND, MÜNDLICH ODER SCHRIFTLICH, GESETZLICH ODER ANDERWEITIG, EINSCHLIESSLICH ABER NICHT BESCHRÄNKT AUF IMPLIZITE BEDINGUNGEN ODER GARANTIEEN HINSICHTLICH DER MARKTGÄNGIGKEIT ODER EIGNUNG FÜR EINEN BESTIMMTEN ZWECK DES COWAY-PRODUKTES. EINIGE LÄNDER ERLAUBEN KEINE EINSCHRÄNKUNGEN DER DAUER EINER STILLSCHWEIGENDEN GARANTIE, SODASS DIE OBEN GENANNT EINSCHRÄNKUNG MÖGLICHERWEISE NICHT FÜR SIE GILT. COWAY ERMÄCHTIGT KEINE PERSON, EINSCHLIESSLICH SEINER VERTRETER, EINE ZUSICHERUNG ZU MACHEN ODER EINE GARANTIE, EINEN ZUSTAND ODER EINE GARANTIE IN BEZUG AUF DAS PRODUKT MIT AUSNAHME DIESER GARANTIE ZU GEBEN. DIESE BESCHRÄNKTE GARANTIE IST DAS EINZIGE UND AUSSCHLIESSLICHE RECHTSMITTEL DES EIGENTÜMERS GEGEN COWAY. COWAY IST NICHT HAFTBAR FÜR FOLGESCHÄDEN, EXEMPLARISCHE, SPEZIELLE, ZUFÄLLIGE ODER ANDERE SCHÄDEN, EINSCHLIESSLICH, ABER NICHT BESCHRÄNKT AUF, GEWINNAUSFALL UND NUTZUNGSVERLUST. BEILÄUFIG ENTSTANDENE, FOLGE- UND EXEMPLARISCHE SCHÄDEN SIND AUCH DANN NICHT ZU ERSETZEN, WENN DIE IN DIESER GARANTIE VORGESEHENEN RECHTSMITTEL ODER MASSNAHMEN IHREN WESENTLICHEN ZWECK VERFEHLEN. EINIGE LÄNDER ERLAUBEN DEN AUSSCHLUSS ODER DIE EINSCHRÄNKUNG VON ZUFÄLLIGEN ODER FOLGESCHÄDEN NICHT, SO DASS DIE OBEN GENANNT EINSCHRÄNKUNG ODER DER AUSSCHLUSS FÜR SIE MÖGLICHERWEISE NICHT GILT. COWAY IST NICHT HAFTBAR FÜR SCHÄDEN, DIE AUF FAHRLÄSSIGKEIT, GARANTIEVERLETZUNG, VERSCHULDENSUNABHÄNGIGER HAFTUNG ODER EINER ANDEREN RECHTSGRUNDLAGE BERUHEN, DIE NICHT DIE IN DIESER GARANTIE FESTGELEGTE AUSSCHLIESSLICHE HAFTUNG BETRIFFT.

---

---

### **Einschränkungen der stillschweigenden Gewährleistungen:**

Jede stillschweigende Gewährleistung der Marktgängigkeit oder Eignung für einen bestimmten Zweck oder Gebrauch ist auf die Dauer der vorgenannten ausdrücklichen schriftlichen Garantie beschränkt.

### **Garantiebedingungen:**

Die fortdauernde Haftung von COWAY im Rahmen dieser Garantie ist an die folgenden Bedingungen geknüpft:

- a) Der Mangel oder die Beschädigung wird nicht verursacht durch anormale Verwendung oder Bedingungen, unsachgemäße Lagerung, unbefugte Änderungen oder Reparaturen, Missbrauch, Vernachlässigung, Unfall, Veränderung, unsachgemäße Installation oder andere Handlungen, die nicht auf ein Verschulden von Coway oder dem Hersteller des Produkts zurückzuführen sind oder die nicht unter die Garantie des Herstellers fallen:
- b) Das Produkt wurde ohne vorherige schriftliche Genehmigung von COWAY nicht verändert, modifiziert oder repariert.
- c) Der Eigentümer hat COWAY innerhalb von dreißig (30) Tagen nach eintreten des Mangels schriftlich über einen Mangel des von dieser Garantie erfassten Produkts informiert.
- d) Es gab keinen unsachgemässen Gebrauch, Missbrauch oder Fahrlässigkeit in Bezug auf das Produkt seitens des EIGENTÜMERS.

<b>COWAY</b>
Add : COWAY Co., Ltd. 136-23, Yugumagoksa-ro, Yugu-eup, Gongju-si, Chungcheongnam-do, Korea Tel. : Korea-Seoul : +82-1588-5100

<b>POLAND</b>
Add : OPUS SP. z o.o. Toruńska 8, 44-122 Gliwice Tel. : +32 4201255 Mail : serwis@opus.pl

<b>COWAY EU</b>
Tel. : UK - London : +44 2032807197 GERMANY - Hamburg : +49 4087406758 FRANCE - Paris : +33 170120004 ITALY - Milan : +39 0236003045 SPAIN - Madrid : +34 911234181 Mail : info_eu@coway.com Web : de.coway.com

<b>SWEDEN</b>
Add : Albion Nordic AB Traktorgatan 2 745 37 Enköping Sweden Tel. : +46 171 66 33 00 Mail : info@albionnordic.com Web : www.albionnordic.com

### **Verzichtserklärung:**

Das Versäumnis von COWAY, eine der hierin genannten Bedingungen jederzeit durchzusetzen oder sich auf sie zu verlassen, stellt keinen Verzicht auf seine Rechte aus diesem Vertrag dar.

### **Garantieservice und Pflichten des Eigentümers:**

Wenn das Produkt nicht die Leistung für seinen vorgesehenen Zweck erbringt, informieren Sie bitte COWAY oder seine Vertretung innerhalb von 48 Stunden oder innerhalb des nächsten Werktages nach Entdeckung eines Mangels am Produkt. Der Eigentümer muss spätestens dreißig (30) Tage oder innerhalb einer angemessenen Frist nach der Feststellung des Mangels, COWAY oder seine Vertretung schriftlich benachrichtigen.

Ansprüche aus dieser Garantie erfordern einen Kaufnachweis durch den Eigentümer.

# CARACTÉRISTIQUES

---

## | Surveillance en temps réel de la qualité de l'air

Le capteur de pollution de l'Airmega vous indique en temps réel la qualité de l'air intérieur. À chaque minute de la journée, l'anneau LED aux couleurs vives vous indique si votre air intérieur est frais ou malsain.

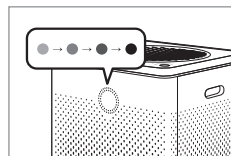

## | Mode intelligent

En mode intelligent, l'Airmega s'adapte à son environnement. Les vitesses du ventilateur s'ajustent automatiquement en fonction de la qualité de l'air de la pièce et des conditions de la pièce.

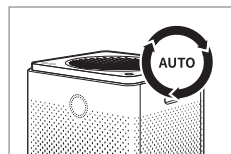

## | Filtre Max2

Le filtre Max2 (un filtre à charbon actif combiné à un filtre GreenHEPA™) réduit de plus de 99 % les composés organiques volatils (COV), les odeurs comme le NH<sub>3</sub>, le CH<sub>3</sub>CHO. Il recueille et réduit jusqu'à 99,97 % les particules en suspension dans l'air telles que le pollen, la pollution et d'autres allergènes.

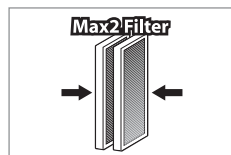

## | Notifications sur la durée de vie des filtres

Avec les alertes d'état pour les filtres Max2 et les préfiltres, vous saurez quand il est temps de les remplacer. Et puisque l'Airmega évalue la quantité d'air qui l'a traversé, vous pouvez être sûr que les notifications sont exactes.

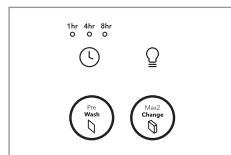

Merci d'utiliser le **purificateur d'air de Coway**.

Veillez lire le présent manuel d'instructions pour utiliser et entretenir correctement votre purificateur d'air. Si vous rencontrez des problèmes pendant l'utilisation, vous pouvez vous reporter au présent manuel d'instructions pour les résoudre. Le présent manuel d'utilisation contient la garantie de l'appareil, donc veuillez le ranger en lieu sûr.

## | SOMMAIRE

### **Pour information**

---

- | 03 | CONSIGNES DE SÉCURITÉ  
Danger  
Avertissement  
Mise en garde
- | 07 | NOMENCLATURE DES  
PIÈCES
- | 09 | ROCESSUS DE  
PURIFICATION DE L'AIR

### **Entretien**

---

- | 17 | MÉTHODE DE NETTOYAGE  
Appareil  
Filtre
- | 19 | REMPLACEMENT DES  
FILTRES

### **Instructions d'utilisation**

---

- | 10 | AVANT UTILISATION  
Instructions d'installation  
des filtres
- | 11 | VOYANTS ET BOUTONS
- | 13 | INSTALLATION
- | 14 | INSTRUCTIONS  
D'UTILISATION
- | 16 | RÉGLAGE DU CAPTEUR DE  
PARTICULES

### **Autres**

---

- | 21 | DÉPANNAGE
- | 22 | SPÉCIFICATIONS DE  
L'APPAREIL
- | 23 | CARTE DE GARANTIE

- Rangez votre manuel d'instructions dans un endroit facilement accessible ou visible. -

# CONSIGNES DE SÉCURITÉ

















---

## Il s'agit de consignes de sécurité. Assurez-vous de les suivre !

Les avertissements ont pour objectif de préserver la sécurité des utilisateurs et d'éviter d'endommager l'appareil.

Veuillez les lire attentivement et utilisez l'appareil correctement.

### **DANGER : LE NON-RESPECT DES PRÉCAUTIONS CI-DESSOUS PEUT ENTRAÎNER DES BLESSURES GRAVES VOIRE MORTELLES.**

-  N'utilisez pas de fiches d'alimentation endommagées ou de prise mal fixées.
-  La fiche d'alimentation ne doit être branchée qu'à des prises de 220 V à 240 V~ et de 50 Hz à 60 Hz.
-  Ne tirez pas sur le cordon d'alimentation pour déplacer l'appareil.
-  Ne touchez pas la fiche d'alimentation avec les mains mouillées.
-  Pour éviter d'endommager ou de déformer le cordon d'alimentation, n'exercez pas de force excessive pour recourber le cordon d'alimentation et ne placez pas non plus d'objets lourds dessus.
-  Ne branchez et débranchez pas de manière répétitive la fiche d'alimentation.
-  Si de l'eau s'infiltré dans l'alimentation électrique, débranchez la fiche et laissez sécher complètement avant de réutiliser l'appareil.
-  Assurez-vous de débrancher la fiche lorsque vous réparez et entretenez l'appareil ou remplacez une pièce.
-  Si de l'eau ou de la poussière s'accumule sur les broches ou les zones de contact de la fiche d'alimentation, essayez-les soigneusement.
-  Ne branchez pas plusieurs appareils électriques sur une même prise et utilisez une seule prise dédiée.
-  Débranchez l'alimentation électrique lorsque vous n'utilisez pas l'appareil pendant une période prolongée.
-  Ne branchez pas et n'altérez pas négligemment le cordon d'alimentation.
-  Si le cordon d'alimentation est endommagé, il doit être remplacé par le fabricant, son agent de service après-vente ou des personnes aux qualifications similaires afin d'éviter tout danger.
-  N'installez pas l'appareil à proximité de radiateurs électriques.
-  Ne le placez pas par-dessus des appareils électriques comme des radiateurs ou des télévisions.
-  Ne l'installez pas à des endroits très humides ou poussiéreux, ou dans des lieux où de l'eau (de pluie) peut éclabousser.







- ▲ N'utilisez et ne stockez pas de gaz combustibles ou de substances inflammables à proximité de cet appareil.
- ▲ Si le purificateur émet un bruit étrange, une odeur de brûlé ou de la fumée, débranchez immédiatement la fiche d'alimentation et contactez un centre de service.
- ▲ Ne plongez jamais l'appareil dans de l'eau.
- ▲ Ne vaporisez pas de substances inflammables, comme des insecticides ou des désodorisants, sur l'entrée.
- ▲ N'ouvrez, ne réparez et ne modifiez pas vous-même le purificateur.
- ▲ Ne placez pas de bols contenant de l'eau, des produits chimiques, des aliments, de petits objets métalliques ou des substances inflammables par-dessus le purificateur.
- ▲ Nettoyez après avoir débranché l'alimentation électrique.
- ▲ Ne vaporisez pas d'eau directement sur le purificateur et n'utilisez pas de benzène, de diluants, etc. pour l'essuyer pendant le nettoyage.
- ▲ N'insérez pas d'objets pointus comme des cure-dents dans le capteur de pollution.
- ▲ Ne mettez pas vos doigts ou des corps étrangers (épingles, bâtons, pièces de monnaie, etc.) dans la sortie.
- ▲ Ne laissez pas les enfants se suspendre au purificateur ou monter dessus.
- ▲ Veillez à ce que les enfants ne mettent pas leurs mains dans la sortie.
- ▲ Veillez à ce que les enfants ne mettent pas leurs mains dans l'orifice de l'appareil.
- ▲ Remplacez le filtre par un neuf dès que le temps est venu.
- ▲ Ne vaporisez pas d'eau directement sur le purificateur.
- ▲ Cet appareil possède une fiche polarisée (une lame est plus large que l'autre). Pour réduire le risque d'électrocution, cette fiche est conçue pour être insérée dans une prise polarisée dans un seul sens. Si la fiche ne rentre pas complètement dans la prise, retournez la fiche. Si elle ne rentre toujours pas, contactez un électricien qualifié. N'essayez pas de contourner cette fonction de sécurité.
- ▲ N'actionnez aucun ventilateur dont le cordon ou la fiche est endommagé(e). Mettez-le au rebut ou renvoyez-le dans un centre de service agréé pour examen et/ou réparation.
- ▲ N'acheminez pas le cordon sous des revêtements de sol. Ne recouvrez pas le cordon avec des petits tapis, des tapis longs ou des revêtements similaires. Disposez le cordon à distance des zones de circulation et à un endroit où il ne pourra pas provoquer de trébuchement.













# CONSIGNES DE SÉCURITÉ

---

 **AVERTISSEMENT : LE NON-RESPECT DES PRÉCAUTIONS CI-DESSOUS PEUT ENTRAÎNER DES BLESSURES CORPORELLES CONSIDÉRABLES OU DES DÉGÂTS MATÉRIELS.**

-  Ne débranchez pas l'appareil en tirant sur le cordon d'alimentation.
-  N'utilisez pas l'appareil dans des baignoires, douches, piscines ou d'autres zones où le purificateur risque d'être en contact direct avec de l'eau.
-  Les enfants ne doivent pas jouer avec l'appareil.
-  Le nettoyage et l'entretien par l'utilisateur ne doivent pas être effectués par des enfants laissés sans surveillance.

 **MISE EN GARDE : LE NON-RESPECT DES PRÉCAUTIONS CI-DESSOUS PEUT ENTRAÎNER DES BLESSURES CORPORELLES LÉGÈRES OU DES DÉGÂTS MATÉRIELS.**

-  Ne débranchez pas l'alimentation électrique et ne déplacez pas le purificateur lorsqu'il est en cours d'utilisation.
-  Si le purificateur émet un son habituel, une odeur ou de la fumée, débranchez immédiatement l'alimentation électrique et appelez notre centre de service.
-  N'installez pas l'appareil en pente.
-  Ne cognez pas excessivement cet appareil et n'exercez pas de force excessive dessus.
-  Utilisez l'appareil à une distance minimale de 20 cm par rapport aux murs et autres objets de chaque côté.
-  Installez le purificateur à un endroit où il ne sera obstrué ni d'un côté ni de l'autre, afin que l'air puisse circuler correctement.
-  N'utilisez pas l'appareil dans un barbecue ou dans les restaurants où des odeurs, de la fumée ou de l'huile peuvent être présentes.
-  N'utilisez pas l'appareil en plein soleil.
-  N'installez pas l'appareil en position surélevée.
-  Ne touchez pas les commandes lorsque l'alimentation électrique est en train de s'allumer.
-  N'exercez pas de force excessive sur le purificateur.
-  Ne vous appuyez pas et ne vous allongez pas sur le purificateur. Le purificateur risque de basculer.

- ▲ N'utilisez pas l'appareil à d'autres fins que pour la purification de l'air.
- ▲ Ne laissez personne être exposé à la brise expulsée par le purificateur pendant une période prolongée.
- ▲ Ne laissez pas la brise expulsée par le purificateur arriver près et face à votre visage.
- ▲ N'utilisez pas l'appareil pendant une période prolongée à des endroits hermétiques ou là où se trouvent des enfants, des personnes âgées ou des personnes malades.
- ▲ N'obstruez pas la sortie avec du linge ou des rideaux.
- ▲ Retirez la poussière au niveau du préfiltre à l'aide d'un aspirateur ou d'eau.
- ▲ Nettoyez régulièrement le préfiltre et faites-le sécher suffisamment à un endroit ombragé disposant d'une bonne ventilation.
- ▲ N'appuyez pas de manière répétitive sur les boutons du mode de débit ou du mode d'entretien express.
- ▲ Cet appareil peut être utilisé par des enfants âgés d'au moins 8 ans et par des personnes disposant de capacités physiques, sensorielles ou mentales réduites ou ayant un manque d'expérience ou de connaissances, à condition qu'ils soient sous surveillance ou que les instructions pour une utilisation en toute sécurité de l'appareil leur aient été données et qu'ils comprennent les dangers impliqués.
- ▲ Ne laissez pas les enfants jouer avec l'appareil et son emballage en plastique.

---

**LISEZ ET CONSERVEZ CES INSTRUCTIONS**

# NOMENCLATURE DES PIÈCES

## | Derrière / Devant

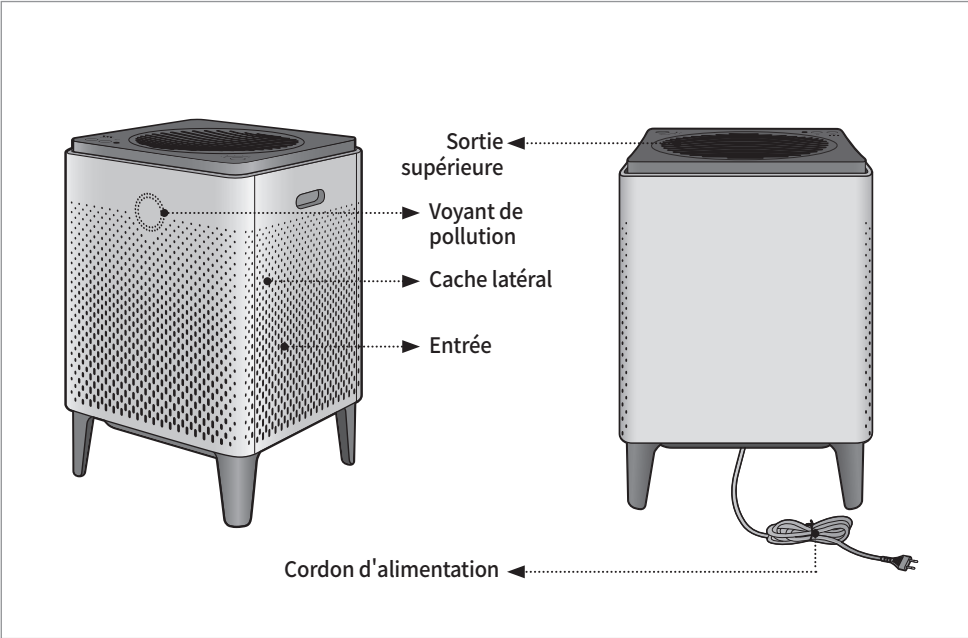

## | Dessus

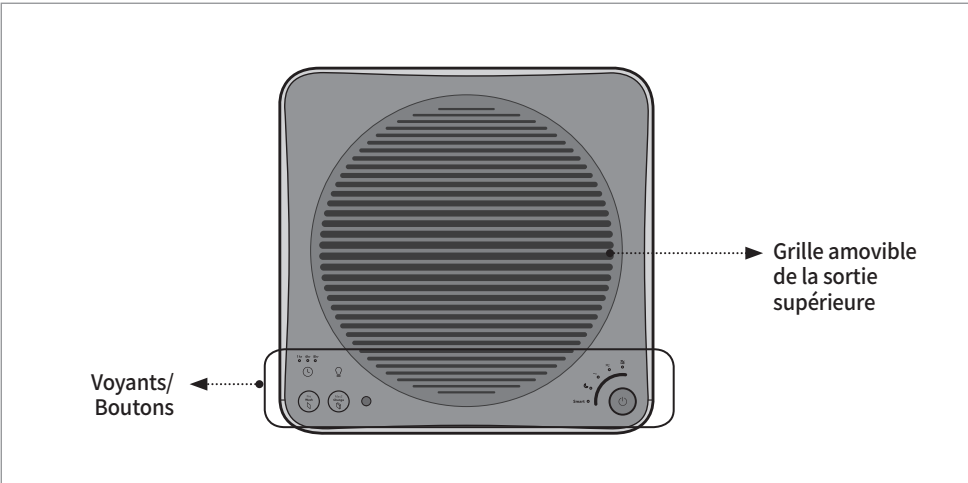

## | Composants



Manuel d'utilisation

# PROCESSUS DE PURIFICATION DE L'AIR

---

## | Préfiltre

Recueille les grosses particules comme les cheveux, les poils et la poussière à l'aide des micro-maillles.

## | Filtre Max2 (charbon actif + GreenHEPA™)

Recueille et réduit de plus de 99 % les COV et les odeurs comme le NH<sub>3</sub>, le CH<sub>3</sub>CHO. Il recueille et réduit également jusqu'à 99,97 % les particules en suspension dans l'air, les allergènes et les contaminants dont la taille peut aller jusqu'à 0,3 microns.

\* Les filtres Coway GreenHEPA™ sont traités avec des agents conservateurs (hydrogénophosphate de zinc, de sodium et d'argent, et thiabendazole) afin de protéger le filtre contre la prolifération de moisissures et de bactéries et de prolonger sa durée de vie.

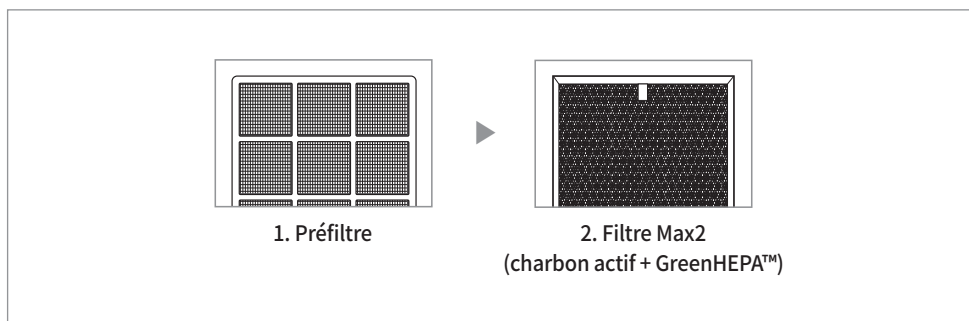

### | À vérifier avant utilisation

#### ▲ L'appareil n'est conçu que pour une alimentation de 220 V à 240 V~, 50 Hz à 60 Hz.

Assurez-vous de brancher la fiche d'alimentation à une prise électrique mise à la terre (220 V à 240 V, 50 Hz à 60 Hz) dédiée à l'appareil.

### | Instructions d'installation des filtres



#### Conseils

- Veillez à installer le filtre avant de retirer l'emballage en plastique.
  - Utilisez l'appareil uniquement en intérieur.
  - Lorsque vous n'utilisez pas l'appareil, débranchez la fiche d'alimentation de la prise.
  - Pendant le montage des filtres, vérifiez l'avant des filtres.
- **Ordre de montage des filtres : Filtres Max2 → Préfiltres → Caches**

### 1. Ouvrez le cache latéral.

Tirez la partie supérieure du cache latéral pour l'ouvrir.

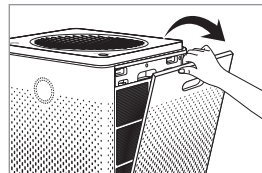

### 2. Sortez le filtre et retirez l'emballage en plastique.

Retirez l'emballage en plastique des filtres, à l'exception du préfiltre, puis montez-les dans le purificateur en respectant l'ordre indiqué.

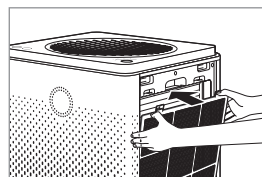
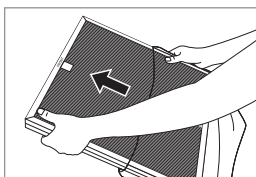

\* Ordre de montage des filtres : Filtres Max2 → Préfiltres → Caches

### 3. Réinstallez le cache latéral.

Insérez les deux languettes sur la partie inférieure du cache latéral dans leurs encoches, puis pressez pour installer.

\* Si le cache latéral n'est pas correctement installé, l'appareil ne fonctionnera pas.

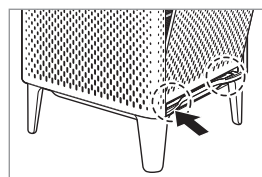

# VOYANTS ET BOUTONS

## | Voyants

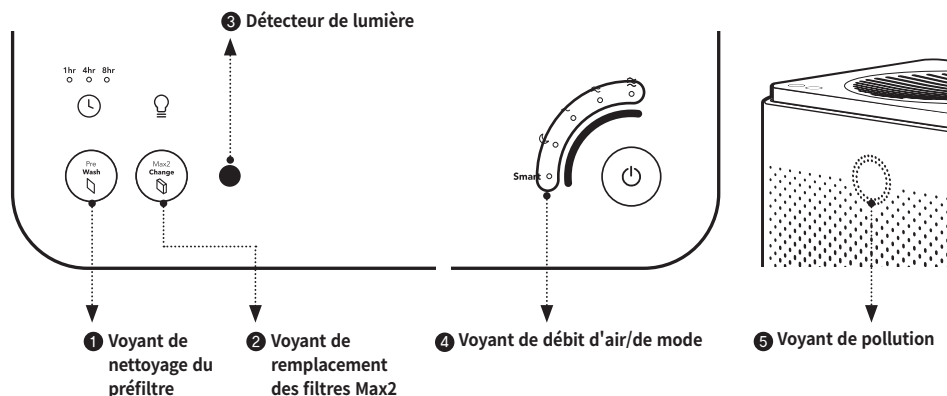

### 1 Voyant de nettoyage du préfiltre

Indique le cycle de nettoyage des préfiltres selon 5 niveaux (100 %, 80 %, 60 %, 40 %, 20 %, 0 %).



### 2 Voyant de remplacement des filtres Max2

Indique la durée de vie des filtres Max2 selon 5 niveaux (100 %, 80 %, 60 %, 40 %, 20 %, 0 %).



### 3 Détecteur de lumière

Ce détecteur mesure la luminosité ambiante. Lorsque l'appareil est réglé sur le mode fonctionnement intelligent et que la luminosité est faible pendant 3 minutes, l'appareil passe automatiquement en mode Veille. Cependant, si le débit d'air a été réglé manuellement ou que le niveau de pollution est plus élevé que la normale (en mode intelligent (Auto)), le mode Sommeil n'est pas activé automatiquement.



### 4 Voyant de débit d'air/de mode

Affiche la vitesse actuelle du ventilateur et le mode.



### 5 Voyant de pollution

Affiche le niveau de pollution intérieure selon la couleur du voyant LED.

Qualité de l'air	Couleur du voyant LED
Bonne	Bleu
Modérée	Mauve
Malsaine	Rose
Très malsaine	Rouge



## | Boutons

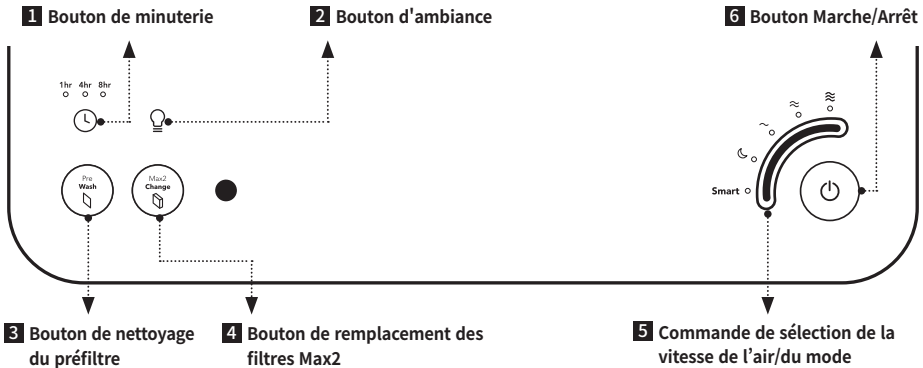

### 1 Bouton de minuterie

Appuyez sur ce bouton pour éteindre automatiquement l'appareil après une heure, 4 heures ou 8 heures.



### 2 Bouton d'ambiance

Appuyez sur ce bouton pour allumer ou éteindre l'éclairage et l'indicateur de qualité de l'air.



### 3 Bouton de nettoyage du préfiltre

Lorsque les lettres sur le témoin s'allument, il est temps de nettoyer les préfiltres.

\* Après avoir nettoyé les préfiltres, laissez le doigt appuyé sur ce bouton pendant 2 à 3 secondes pour réinitialiser le voyant.



### 4 Bouton de remplacement des filtres Max2

Lorsque les lettres sur le témoin s'allument, il est temps de remplacer les filtres Max2.

\* Après avoir remplacé les filtres Max2, laissez le doigt appuyé sur ce bouton pendant 2 à 3 secondes pour réinitialiser le voyant.



### 5 Commande de sélection de la vitesse de l'air/du mode

Appuyez sur cette touche pour sélectionner le réglage de la vitesse de l'air ou régler l'appareil au mode intelligent (Auto) ou au mode Sommeil.



### 6 Bouton Marche/Arrêt

Appuyez sur ce bouton pour allumer l'appareil. Laissez le doigt appuyé sur ce bouton pendant 2 à 3 secondes pour éteindre l'appareil.

# INSTALLATION

---

## | Raccordement de l'alimentation électrique et mise sous tension du purificateur d'air



Conseils

- Cet appareil n'est conçu que pour être utilisé avec une alimentation de 220 V à 240 V~, 50 Hz à 60 Hz. Assurez-vous que votre alimentation électrique remplit ces exigences.

### 1. Insérez la fiche d'alimentation dans la prise électrique.

Les voyants sur le purificateur d'air clignoteront.

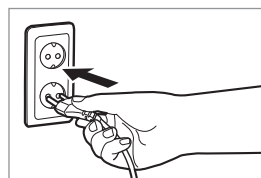

### 2. Appuyez sur le bouton Marche/Arrêt pour mettre le purificateur d'air sous tension.

Vous entendrez une tonalité lorsque le purificateur d'air se mettra en marche.

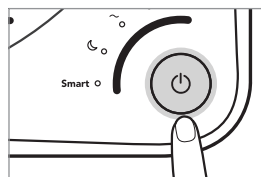



### Conseils

- Branchez la fiche d'alimentation à une prise avant de mettre le purificateur en marche.
- Lorsque le purificateur est sous tension, il démarre en mode automatique par défaut.

## | Mode intelligent - Automatique

Si l'appareil est en mode intelligent, il ajuste automatiquement le débit d'air en fonction de la qualité actuelle de l'air autour de l'appareil.

Appuyez sur **Smart** sur la touche de réglage.

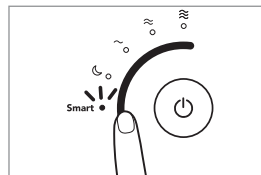

Le débit d'air est ajusté comme indiqué dans le tableau ci-dessous :

Qualité de l'air	Bonne	Modérée/Malsaine	Très malsaine
Débit d'air	Niveau 1	Niveau 2	Niveau 3

## | Mode intelligent - Sommeil

Quand l'appareil est réglé au mode intelligent (Auto), le mode Sommeil est activé automatiquement pour réduire le bruit et la consommation d'électricité. L'appareil fonctionne dès que la luminosité de la pièce est faible et que la qualité de l'air est bien (niveau 1) pendant 3 minutes.

Si le capteur de luminosité détecte de la lumière pendant au moins 5 minutes et/ou si le niveau de qualité de l'air dans la pièce est modérée (modérée) ou pire, le mode Smart (Intelligent) ne s'active pas automatiquement.

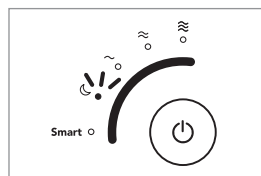

# INSTRUCTIONS D'UTILISATION

## | Mode intelligent - ÉCO

Si le niveau de pollution reste sur Bonne pendant plus de 10 minutes lorsque l'appareil est en mode intelligent, le ventilateur s'arrête automatiquement pour économiser de l'énergie. Si l'appareil détecte de la pollution atmosphérique, le ventilateur redémarre automatiquement. Si le niveau de pollution reste sur Bonne pendant plus de 10 minutes en mode intelligent, le ventilateur s'arrête automatiquement pour économiser de l'énergie. Si l'appareil détecte de la pollution atmosphérique, le ventilateur redémarre automatiquement. De même, si le mode ÉCO persiste pendant 30 minutes, le ventilateur redémarrera également. Si le niveau de pollution reste sur Bonne pendant plus de 10 minutes après le redémarrage, le mode ÉCO sera réactivé.



Air frais



Passage en mode ÉCO

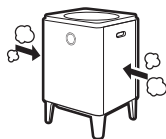

Détection de la pollution atmosphérique



Sortie du mode ÉCO

## | Mode manuel

Vous pouvez ajuster le débit d'air et sélectionner manuellement le mode Veille.

Appuyez sur la vitesse d'air désirée ou sur le mode Sommeil. Faites glisser votre droit vers le haut ou vers le bas pour sélectionner la vitesse d'air désirée ou le mode Sommeil.

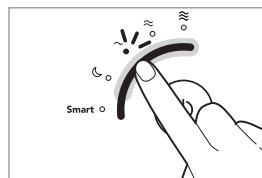

## | Réglage de la minuterie

Vous pouvez régler l'appareil pour qu'il s'éteigne automatiquement après une heure, 4 heures ou 8 heures. Utilisez cette fonction pour économiser de l'énergie lorsque vous partez de chez vous ou allez vous coucher.

Appuyez sur le bouton [Minuterie] jusqu'à ce que le voyant affiche le temps souhaité.

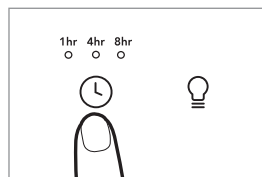

# RÉGLAGE DU CAPTEUR DE PARTICULES

## | Procédure pour régler la sensibilité du capteur de pollution

Lorsque vous mettez le purificateur sous tension pour la première fois, le capteur de pollution est placé sur le réglage standard. Vous pouvez régler la sensibilité comme suit si le voyant LED de pollution reste à un niveau élevé même après 2 heures d'utilisation ou plus du purificateur avec un niveau élevé de pollution, ou si le voyant LED de pollution reste sur un niveau d'air propre alors que le niveau de pollution est élevé.

1. Laissez le doigt appuyé sur les boutons suivants.

- \* Bouton d'ambiance + **Smart**

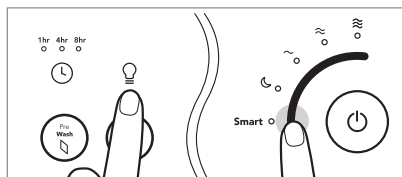

2. Sélectionnez la sensibilité du capteur.

- \* Appuyez doucement sur l'un des réglages de débit d'air pour sélectionner la sensibilité d'air souhaitée.

~	≈	≡
Sensible	Normal	Moins sensible

3. Laissez le doigt appuyé sur les boutons suivants.

- \* Bouton d'ambiance + **Smart**
- \* Vous entendrez une tonalité lorsque le réglage est enregistré.

# MÉTHODE DE NETTOYAGE

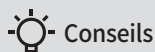

## Conseils

- Débranchez toujours l'alimentation électrique avant de procéder au nettoyage.
- N'utilisez pas de détergents contenant des solvants organiques (solvants, diluants, etc.), de l'eau de Javel, du chlore ou des produits abrasifs pour nettoyer.
- Ne plongez pas le purificateur dans l'eau et ne l'arrosez pas avec de l'eau.

## Nettoyage de la sortie et de la grille amovible de la sortie supérieure

Tournez dans le sens antihoraire la grille de ventilation amovible placée par-dessus la sortie, puis soulevez-la et nettoyez la grille ainsi que la sortie à l'aide d'une brosse souple ou d'un aspirateur.

- \* Faites attention à ne pas laisser pénétrer de poussière dans l'ouverture pendant le nettoyage.



## Nettoyage du capteur de pollution (à nettoyer tous les 2 mois)

1. Nettoyez l'entrée et la sortie d'air du capteur de pollution à l'aide d'une brosse souple ou d'un aspirateur.

- \* Faites attention à ce que la poussière ne tombe pas à l'intérieur du purificateur pendant le nettoyage.

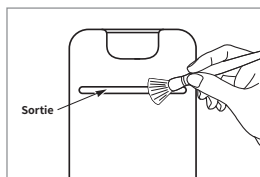

2. Retirez le cache avant du purificateur et ouvrez le cache du capteur de pollution d'air. Humidifiez une boule de coton avec une petite quantité d'eau et essuyez la lentille, l'entrée et la sortie de poussière, puis essuyez à nouveau avec une boule de coton sèche pour sécher.

- \* Si vous n'effectuez pas un nettoyage régulier, les performances du capteur de qualité de l'air risquent de diminuer.
- \* Nettoyez plus souvent dans des environnements très poussiéreux.

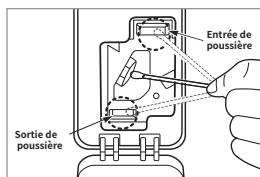
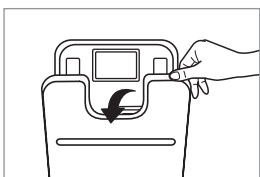

## Nettoyage du cache latéral

Retirez le cache latéral du purificateur, puis enlevez la poussière collée sur la surface à l'aide d'un chiffon doux et sec ou d'une brosse souple.

- \* Si la contamination est importante, utilisez un chiffon humide (n'utilisez pas de produits abrasifs).

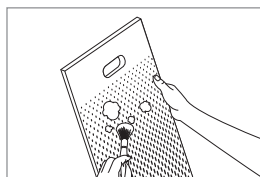

## Nettoyage du purificateur

Essuyez à l'aide d'un chiffon doux et sec.

- \* Si la contamination est importante, utilisez un chiffon humide (n'utilisez pas de produits abrasifs).

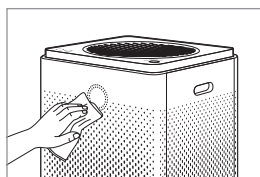

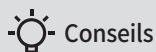

## Conseils

- Débranchez toujours l'alimentation électrique avant de nettoyer les filtres.
- Le préfiltre peut être réutilisé après avoir éliminé la poussière et l'avoir nettoyé avec de l'eau.
- Si le préfiltre n'est pas nettoyé pendant une période prolongée, les performances de l'appareil risquent de diminuer et des problèmes peuvent survenir.
- Les filtres Max2 ne sont pas réutilisables. N'essayez pas de les nettoyer avec de l'eau. Remplacez-les toujours par un neuf.

## | Préfiltre (à nettoyer toutes les 2 semaines)

Lorsque le voyant [Nettoyage du préfiltre] est allumé, nettoyez vos préfiltres des deux côtés. Suivez les instructions ci-dessous pour nettoyer les filtres. Le cycle de nettoyage des filtres peut être ajusté sur l'application pour smartphone.

1. Tirez la partie supérieure du cache latéral pour l'ouvrir.

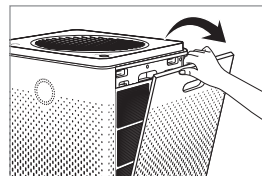

2. Appuyez sur les deux languettes situées en haut des préfiltres et tirez-les vers l'extérieur pour le retirer de l'appareil.

- \* Faites attention à ce que la poussière ne tombe pas pendant le retrait.

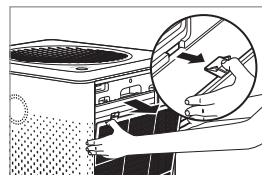

3. Éliminez la poussière avec de l'eau ou un aspirateur en fonction du degré de contamination.

- \* Si vous utilisez de l'eau pour nettoyer le préfiltre, faites sécher le préfiltre à l'ombre avant de le réinstaller.

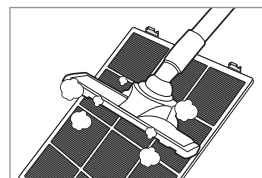

4. Enfoncez le préfiltre totalement sec jusqu'au bout dans le purificateur pour l'installer. Refermez le cache latéral.

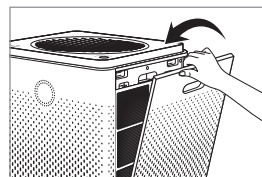
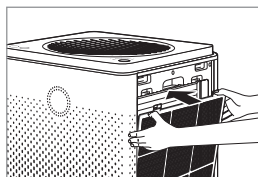

5. Laissez le doigt appuyé sur le bouton [Nettoyage du préfiltre] du panneau de commande pour réinitialiser le voyant des filtres.

- \* Après avoir nettoyé les préfiltres, vous devez réinitialiser le cycle de nettoyage des filtres à l'aide du bouton [Nettoyage du préfiltre].

# REEMPLACEMENT DES FILTRES

---

## | Procédure de remplacement

- Reportez-vous à la méthode d'installation des filtres spécifiée en page 20 pour remplacer les filtres.
- Pendant le montage des filtres, assurez-vous de vérifier l'avant.
- Il est recommandé d'utiliser un filtre Airmega d'origine pour garantir des performances optimales.
- Débranchez toujours la fiche d'alimentation avant de remplacer les filtres.

## | Cycle de nettoyage et de remplacement des filtres

Filtre à entretenir	Cycle d'entretien
Préfiltres*	Nettoyage des filtres dès lors que le voyant des filtres est allumé**
Filtres Max2*	Remplacement des filtres dès lors que le voyant des filtres est allumé***

\* Après avoir nettoyé ou remplacé les filtres, assurez-vous de réinitialiser le voyant des filtres sur le panneau de commande. (p. 18 p. 20)

\*\* Environ 2 semaines (pour une utilisation quotidienne de 8 heures à débit maximal). Le cycle de nettoyage des filtres peut être ajusté sur l'application pour smartphone.

\*\*\* Environ 12 mois (pour une utilisation quotidienne de 8 heures à débit maximal). La durée de vie des filtres peut varier en fonction de la durée réelle d'utilisation de l'appareil et de la vitesse du ventilateur. Les chiffres ci-dessus sont évalués sur une base générale.



## Procédure de remplacement des filtres Max2

Lorsque le voyant [Remplacement des filtres Max2] est allumé, nettoyez vos filtres Max2 des deux côtés. Suivez les instructions ci-dessous pour remplacer les filtres.

1. Retirez les deux côtés des caches et filtres dans l'ordre suivant.

Caches → Préfiltres → Filtres Max2

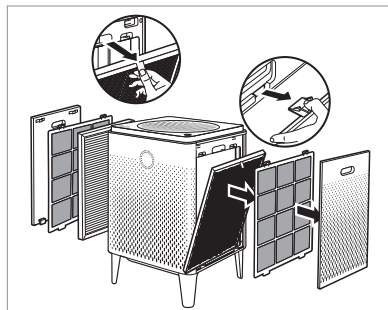

2. Retirez l'emballage en plastique des nouveaux filtres Max2 et jetez-le.

Mettez au rebut les filtres Max2 usagés. Ceux-ci ne sont pas réutilisables.

- \* Après avoir nettoyé les préfiltres, vous devez réinitialiser le cycle de nettoyage des filtres à l'aide du bouton [Nettoyage du préfiltre].
- \* Ne laissez pas les enfants jouer avec l'emballage en plastique.



3. Réinstallez les deux côtés des filtres et des caches en procédant dans l'ordre inverse de la première étape.

Filtres Max2 → Préfiltres → Caches

- \* Placez les filtres Max2 dans le boîtier de filtre avec le côté vert face à l'appareil. Une installation en sens inverse risque d'affecter la durée de vie des filtres.
- \* L'appareil ne s'allumera pas si les caches droit et gauche ne sont pas installés correctement.

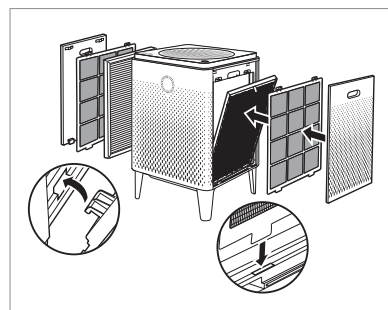

4. Laissez le doigt appuyé sur le bouton [Remplacement des filtres Max2] du panneau de commande pour réinitialiser le voyant des filtres.

- \* Après avoir remplacé les filtres Max2, vous devez réinitialiser le cycle de remplacement des filtres à l'aide du bouton [Remplacement des filtres Max2].

# DÉPANNAGE

L'appareil peut ne pas fonctionner correctement pour des raisons banales ou à cause de méthodes d'utilisation inhabituelles qui ne constituent pas des dysfonctionnements de l'appareil. Dans de tels cas, le problème peut être facilement résolu sans avoir besoin de l'aide d'un centre de service, si les éléments suivants sont vérifiés. Si le problème n'est pas résolu même après avoir vérifié les éléments suivants, veuillez contacter un centre de service.

<b>Problème</b>	<b>Vérification</b>	<b>Solutions possibles</b>
<b>Absence de brise.</b>	• L'alimentation électrique est-elle branchée ?	Branchez le cordon d'alimentation sur une prise de 220 V à 240 V~, 50 Hz à 60 Hz.
	• L'écran entier est-il éteint ?	Appuyez sur le bouton Marche/Arrêt, puis sélectionnez la fonction de votre choix.
	• Y a-t-il une panne de courant ?	Une fois l'alimentation électrique rétablie, utilisez le purificateur.
<b>La vitesse du ventilateur ne change pas.</b>	• Le voyant du mode automatique est-il éteint ?	Vous ne pouvez pas sélectionner la vitesse du ventilateur, sauf en mode manuel (normal).
	• Le voyant du mode Veille est-il éteint ?	Vous ne pouvez pas sélectionner la vitesse du ventilateur, sauf en mode manuel (normal).
<b>La vitesse du ventilateur est très basse.</b>	• Le cycle de nettoyage et de remplacement des filtres est-il dépassé ?	Vérifiez le cycle de nettoyage et le remplacement des filtres, puis nettoyez ou remplacez le filtre si nécessaire. (p. 19)
<b>Une mauvaise odeur émane de la sortie d'air.</b>	• Le cycle de nettoyage et de remplacement des filtres est-il dépassé ?	Vérifiez le cycle de nettoyage et de remplacement des filtres, puis nettoyez ou remplacez le filtre si nécessaire.
<b>Le niveau de pollution ne change pas.</b>	• Y a-t-il de la poussière sur la lentille du capteur de qualité de l'air ?	Nettoyez la zone autour de la lentille du capteur de qualité de l'air (p. 17).
<b>Le voyant du niveau de pollution clignote.</b>	• Demandez une intervention.	
<b>Si d'autres défauts fonctionnels surviennent</b>	• Vérifiez le problème, puis débranchez l'alimentation électrique et demandez une intervention.	

# SPÉCIFICATIONS DE L'APPAREIL

Autres

Élément	Spécifications
Nom du modèle	AP-2015F
Filtre	Ensemble lavable de préfiltre + filtre Max2 (charbon actif + GreenHEPA™)
Tension nominale	220 V - 240 V~ 50 Hz, 60 Hz
Puissance	66 W
Poids	11.2 kg (24.7 lb)
Dimensions (h x l x p)	58.0 x 37.6 x 37.6 cm (22.8 x 14.8 x 14.8 inch)

# CARTE OU LETTRE DE GARANTIE GARANTIE LIMITÉE DE DEUX ANS PURIFICATEUR D'AIR AP-2015F (L'« APPAREIL »)

**Modèle :**

**Numéro de série :**

**Nom du client :**

**Date d'achat :**

**(LE « PROPRIÉTAIRE »)**

## **Ce que couvre la présente Garantie :**

À compter de la date d'achat de l'Appareil puis pendant une période de deux ans, si des défauts de fabrication sur l'Appareil empêchent l'Appareil de fonctionner correctement pour son usage prévu, alors sous réserve des exclusions, conditions et restrictions mentionnées dans la présente, COWAY réparera ou remplacera l'Appareil à son entière discrétion. Les décisions relatives au degré de réparation ou de remplacement requis seront prises exclusivement par COWAY. Le seul recours possible dans le cadre de la présente Garantie ne concerne que la partie de l'Appareil qui présente des défauts au moment de la réclamation au titre de la garantie. L'Appareil de rechange ainsi que tout Appareil original restant ne sera garanti que pendant la période de garantie initiale de deux ans. La présente Garantie s'applique à l'Appareil uniquement s'il a été utilisé pour une application spécifiée par COWAY pour l'Appareil et exercée dans le strict respect des spécifications publiées par COWAY et étant en vigueur au moment de l'application. SI L'APPAREIL EST UTILISÉ À D'AUTRES FINS QUE CELLES POUR LESQUELLES IL EST CONÇU, IL EST VENDU EN L'ÉTAT ET SANS LA MOINDRE GARANTIE EXPRESSE OU IMPLICITE, NOTAMMENT EN MATIÈRE DE QUALITÉ MARCHANDE OU D'ADÉQUATION À UN USAGE PARTICULIER.

## **Ce que la présente Garantie ne couvre pas :**

La présente Garantie garantit que l'Appareil sera exempt de défauts de fabrication susceptibles d'affecter sa capacité à fonctionner selon son usage prévu. Elle ne garantit pas que l'Appareil ne nécessitera jamais des réparations, ni que des responsabilités, endossements ou obligations autres que ceux spécifiquement identifiés à la section précédente seront entrepris. COWAY ne peut être tenue pour responsable ou être accusée de blessures corporelles ou de dégâts matériels de quelque nature que ce soit, même s'ils découlent d'une violation à la présente Garantie.

## **Restrictions et exclusions :**

DANS LA MESURE AUTORISÉE PAR LA LOI EN VIGUEUR, COWAYS REJETTE TOUTE AUTRE GARANTIE, EXPRESSE OU IMPLICITE, QUE CELLES FAITES DANS LA PRÉSENTE. LA PRÉSENTE GARANTIE REMPLACE ET EXCLUT L'ENSEMBLE DES AUTRES GARANTIES, ENGAGEMENTS, CONDITIONS ET REPRÉSENTATIONS, EXPRESSES OU IMPLICITES, EXPRIMÉS À L'ORAL OU PAR ÉCRIT, STATUTAIRES OU DE TOUTE AUTRE NATURE, NOTAMMENT MAIS SANS POUR AUTANT S'Y LIMITER LES CONDITIONS OU GARANTIES IMPLICITES RELATIVES À LA QUALITÉ MARCHANDE OU À L'ADÉQUATION À UN USAGE PARTICULIER DE L'APPAREIL COWAY. CERTAINS ÉTATS N'AUTORISENT AUCUNE RESTRICTION QUANT À LA DURÉE D'UNE GARANTIE IMPLICITE. PAR CONSÉQUENT, LA RESTRICTION CI-DESSUS PEUT NE PAS S'APPLIQUER À VOTRE CAS. COWAY N'AUTORISE PERSONNE, Y COMPRIS SES REPRÉSENTANTS, À FAIRE UNE REPRÉSENTATION QUELCONQUE OU À FOURNIR TOUTE GARANTIE, CONDITION OU ENGAGEMENT EN CE QUI CONCERNE L'APPAREIL AUTRE QUE CEUX STIPULÉS DANS LA PRÉSENTE GARANTIE. LA PRÉSENTE GARANTIE LIMITÉE DEVRA CONSTITUER LE SEUL ET UNIQUE RECOURS DU PROPRIÉTAIRE À L'ENCONTRE DE COWAY ET COWAY NE SAURA ÊTRE TENUE POUR RESPONSABLE DE TOUT DOMMAGE INDIRECT, EXEMPLAIRE, PARTICULIER, ACCESSOIRE OU AUTRE NOTAMMENT, MAIS SANS POUR AUTANT S'Y LIMITER, UNE PERTE DE PROFITS ET UNE PERTE DE JOUISSANCE. LES DOMMAGES ACCESSOIRES, INDIRECTS ET EXEMPLAIRES NE DEVRONT PAS ÊTRE RECOUVRABLES, MÊME SI LES RECOURS OU LES MESURES PRÉVUS À CET ÉGARD DANS LA PRÉSENTE GARANTIE NE PARVIENNENT PAS À REMPLIR LEUR FONCTION ESSENTIELLE. CERTAINS ÉTATS N'AUTORISENT PAS L'EXCLUSION OU LA RESTRICTION DES DOMMAGES ACCESSOIRES OU INDIRECTS. PAR CONSÉQUENT, LA RESTRICTION OU L'EXCLUSION CI-DESSUS PEUT NE PAS S'APPLIQUER À VOTRE CAS. COWAY NE SAURA ÊTRE TENUE POUR RESPONSABLE DE TOUT DOMMAGE DÙ À UNE NÉGLIGENCE, UNE VIOLATION DE LA GARANTIE, UNE RESPONSABILITÉ STRICTE OU TOUTE AUTRE THÉORIE JURIDIQUE DE RESPONSABILITÉ AUTRE QUE LA RESPONSABILITÉ EXCLUSIVE EXPOSÉE DANS LA PRÉSENTE GARANTIE.

---

---

### Restrictions sur les garanties implicites :

Toute garantie implicite de qualité marchande ou d'adéquation à un objectif ou usage particulier devra se limiter à la durée de la garantie expresse écrite qui précède.

### Conditions de la Garantie :

La responsabilité continue de COWAY en vertu de la présente Garantie est soumise aux conditions suivantes :

- a) Le défaut ou dommage n'est pas causé par ou est le résultat de : une utilisation anormale ou de conditions anormales ; un stockage inapproprié, une réparation ou des modifications non autorisées ; un usage inadapté, une négligence, un accident, une altération, une mauvaise installation ou d'autres actes qui ne sont pas de la faute de Coway ou du fabricant de l'appareil ou qui ne sont pas couverts par la garantie du fabricant ;
- b) L'Appareil n'a pas été altéré, modifié ou réparé sans l'autorisation écrite préalable de COWAY ;
- c) Le PROPRIÉTAIRE a informé COWAY par écrit de toute défaillance de l'Appareil couverte par la présente Garantie sous trente (30) jours à compter de l'apparition de ladite défaillance ;
- d) L'Appareil n'a fait l'objet d'aucun usage inadapté, d'aucun abus ni d'aucune négligence de la part du PROPRIÉTAIRE.

### Renonciation :

Si, à tout moment, COWAY ne parvient pas à appliquer ou à se fier à l'une des conditions ou clauses stipulées dans la présente, cela ne devra pas être considéré comme une renonciation à ses droits en vertu des présentes.

### Utilisation du service de garantie et obligations du PROPRIÉTAIRE :

Si l'Appareil ne parvient pas à fonctionner selon son usage prévu, informez-en COWAY ou son agence de représentants dans un délai de 48 heures ou durant le jour ouvrable suivant la détection de tout défaut sur l'Appareil. Le PROPRIÉTAIRE a pour obligation d'informer COWAY par écrit au plus tard trente (30) jours après la détection d'un défaut ou si un défaut venait à être identifié dans le cadre de la diligence raisonnable.

Les réclamations au titre de la présente Garantie nécessiteront la présentation de la preuve d'achat par le PROPRIÉTAIRE.

COWAY
Add : COWAY Co., Ltd. 136-23, Yugumagoksa-ro, Yugu-eup, Gongju-si, Chungcheongnam-do, Korea Tel. : Korea-Seoul +82-1588-5100

POLAND
Add : OPUS SP. z o.o. Toruńska 8, 44-122 Gliwice Tel. : +32 4201255 Mail : serwis@opus.pl

COWAY EU
Tel. : UK - London : +44 2032807197 GERMANY - Hamburg : +49 4087406758 FRANCE - Paris : +33 170120004 ITALY - Milan : +39 0236003045 SPAIN - Madrid : +34 911234181 Mail : info_eu@coway.com Web : de.coway.com

SWEDEN
Add : Albion Nordic AB Traktorgatan 2 745 37 Enköping Sweden Tel. : +46 171 66 33 00 Mail : info@albionnordic.com Web : www.albionnordic.com

# CARACTERÍSTICAS

---

## | Control de la calidad del aire en tiempo real

El sensor de contaminación de Airmega le indica la calidad del aire interior en tiempo real. El anillo LED de colores brillantes le permite saber si el aire interior es fresco o insalubre cada minuto del día.

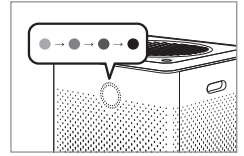

## | Modo inteligente

Con el modo inteligente, Airmega se adapta a su entorno. Las velocidades del ventilador se ajustan automáticamente en función de la calidad del aire y las condiciones de la habitación.

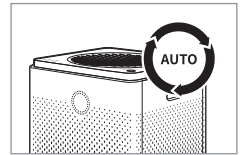

## | Filtro Max2

El filtro Max2 (un filtro de carbón activado más un filtro GreenHEPA™) reduce más del 99 % de los compuestos orgánicos volátiles (COV), olores como NH<sub>3</sub>, CH<sub>3</sub>CHO. También captura y reduce hasta el 99,97 % de las partículas presentes en el aire, como el polen, la contaminación y otros alérgenos.

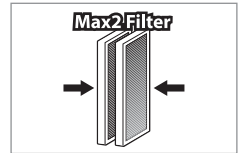

## | Notificaciones de la vida útil del filtro

Con las alertas de estado para los filtros Max2 y los filtros previos, sabrá cuándo es el momento de sustituirlos. Y como el Airmega mide la cantidad de aire que ha pasado por él, puede estar seguro de que las notificaciones son precisas.

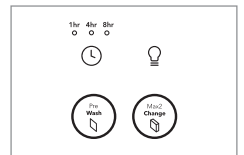

Gracias por utilizar **el purificador de aire Coway.**

Asegúrese de leer este manual de instrucciones para utilizar y mantener correctamente su purificador de aire. Si tiene algún problema durante el uso, puede consultar este manual de instrucciones para resolverlo. Este manual de instrucciones contiene la garantía del producto, así que guárdelo de forma segura.

## | ÍNDICE

### Información

- | 03 | INFORMACIÓN DE SEGURIDAD
  - Peligro
  - Advertencia
  - Precaución
- | 07 | NOMBRE DE LOS COMPONENTES
- | 09 | PROCESO DE PURIFICACIÓN DEL AIRE

### Mantenimiento

- | 17 | MÉTODO DE LIMPIEZA
  - Producto
  - Filtro
- | 19 | SUSTITUCIÓN DEL FILTRO

### Uso

- | 10 | ANTES DE USAR EL APARATO
  - Cómo instalar el filtro
- | 11 | INDICADORES Y BOTONES
- | 13 | INSTALACIÓN
- | 14 | USO
- | 16 | AJUSTE DEL SENSOR DE PARTÍCULAS

### Otros

- | 21 | RESOLUCIÓN DE PROBLEMAS
- | 22 | ESPECIFICACIONES DEL PRODUCTO
- | 23 | TARJETA DE GARANTÍA

- Guarde el Manual de instrucciones en un lugar fácilmente accesible o visible. -

















# INFORMACIÓN DE SEGURIDAD

---

**Esta es información de seguridad. ¡Asegúrese de seguirla!**

Las advertencias son para mantener a los usuarios seguros y evitar daños en el producto. Léalas con atención y utilice el producto correctamente.

** PELIGRO: SI NO SE SIGUEN LAS SIGUIENTES PRECAUCIONES SE PUEDEN PRODUCIR LESIONES FÍSICAS GRAVES O INCLUSO LA MUERTE.**

-  No utilice cables de alimentación dañados o tomas de corriente sueltas.**
-  El cable de alimentación solo debe conectarse a tomas de corriente de 220 V - 240 V~ 50 Hz, 60 Hz.**
-  No tire del cable de alimentación para mover el producto.**
-  No toque el cable de alimentación con las manos mojadas.**
-  Para evitar que el cable de alimentación se dañe o se deforme, no use una fuerza excesiva para doblar el cable de alimentación ni coloque objetos pesados sobre él.**
-  No enchufe y desenchufe el cable de alimentación repetidamente.**
-  Si entra agua en la fuente de alimentación, desenchúfela y séquela por completo antes de volver a utilizarla.**
-  Asegúrese de desconectar el cable de alimentación durante la reparación, el mantenimiento o la sustitución de las piezas del producto.**
-  Si las clavijas del cable de alimentación o la zona de contacto se cubren de polvo o agua, límpielas a fondo.**
-  No enchufe varios aparatos eléctricos en una misma toma de corriente, y utilice solo una toma específica.**
-  Desenchufe el aparato cuando no lo vaya a utilizar durante mucho tiempo.**
-  No conecte de manera descuidada ni manipule el cable de alimentación.**
-  Si el cable de alimentación está dañado, debe ser sustituido por el fabricante, su agente de servicio técnico o personas con cualificación similar, a fin de evitar un peligro.**
-  No lo instale cerca de calentadores eléctricos.**
-  No lo coloque encima de productos eléctricos como calefactores o televisores.**
-  No lo instale en lugares con mucha humedad o polvo o en lugares donde salpique el agua (de lluvia).**







- ▲ No utilice ni almacene gases combustibles o materiales inflamables cerca de este producto.
- ▲ Si el purificador emite un sonido extraño, olor a quemado o humo, desenchufe inmediatamente el cable de alimentación y póngase en contacto con un centro de servicio técnico.
- ▲ Nunca sumerja el producto en agua.
- ▲ No rocíe materiales inflamables, como insecticidas o ambientadores, en la toma de corriente.
- ▲ No abra, repare o modifique el purificador usted mismo.
- ▲ No coloque cuencos con agua, productos químicos, alimentos, objetos metálicos pequeños o materiales inflamables sobre el purificador.
- ▲ Límpielo después de desenchufarlo.
- ▲ No rocíe agua directamente sobre el purificador ni utilice bencina, diluyentes, etc. para limpiarlo.
- ▲ No introduzca objetos afilados, como púas, en el sensor de contaminación.
- ▲ No introduzca los dedos ni materias extrañas (alfileres, palos, monedas, etc.) en la toma de corriente.
- ▲ No deje que los niños se cuelguen o se suban al purificador.
- ▲ Procure que los niños no introduzcan las manos en la toma de corriente.
- ▲ Procure que los niños no introduzcan las manos en el orificio del producto.
- ▲ Sustituya el filtro por uno nuevo cuando llegue el momento.
- ▲ No rocíe agua directamente sobre el purificador.
- ▲ Este aparato tiene un enchufe polarizado (un contacto es más ancho que el otro). Para reducir el riesgo de descargas eléctricas, este enchufe está diseñado para encajar de una sola manera en una toma de corriente polarizada. Si el enchufe no entra completamente en la toma, déle la vuelta. Si aún así no encaja, póngase en contacto con un electricista cualificado. No intente modificar esta característica de seguridad.
- ▲ No haga funcionar el ventilador si el cable de alimentación o el enchufe están dañados. Deseche el ventilador o devuélvalo a un centro de servicio autorizado para su examen o reparación.
- ▲ No extienda el cable de alimentación debajo de una alfombra. No cubra el cable de alimentación con alfombrillas, tapetes o elementos similares. Disponga el cable fuera de las zonas de paso y donde no se pueda pisar.













# CONSIGNES DE SÉCURITÉ

---

 **ADVERTENCIA: SI NO SE SIGUEN LAS SIGUIENTES PRECAUCIONES SE PUEDEN PRODUCIR LESIONES FÍSICAS GRAVES O DAÑOS A LA PROPIEDAD.**

-  No desenchufe el aparato tirando del cable de alimentación.
-  No lo utilice en baños, duchas, piscinas u otras áreas donde el purificador pueda estar en contacto directo con el agua.
-  Los niños no deben jugar con el aparato.
-  La limpieza y el mantenimiento no deben realizarla niños sin una adecuada supervisión

 **PRECAUCIÓN: SI NO SE SIGUEN LAS SIGUIENTES PRECAUCIONES SE PUEDEN PRODUCIR LESIONES FÍSICAS LEVES O DAÑOS A LA PROPIEDAD.**

-  No desenchufe el cable de alimentación ni mueva el purificador mientras esté en funcionamiento.
-  Si el purificador emite un sonido, olor o humo inusuales, desenchúfelo inmediatamente y llame a nuestro centro de servicio técnico.
-  No lo instale en una pendiente.
-  No golpee ni aplique una fuerza excesiva sobre el producto.
-  Utilícelo a una distancia mínima de 20 cm de las paredes u otros objetos en cada lado.
-  Instale el purificador en un lugar donde no esté bloqueado por ningún lado para que el aire pueda circular bien.
-  No lo utilice en barbacoas u otros restaurantes donde pueda haber olores, humo o aceite.
-  No lo utilice bajo la luz solar directa.
-  No lo instale en un lugar alto.
-  No toque los controles mientras se enciende.
-  No ejerza una fuerza extrema sobre el purificador.
-  No empuje ni se apoye en el purificador. El purificador puede caerse.
-  No utilice el producto para ningún otro fin que no sea la purificación del aire.

- ⚠ No deje que una persona esté expuesta a la brisa expulsada por la parte frontal del purificador durante mucho tiempo.
- ⚠ No permita que la brisa expulsada por la parte frontal del purificador se acerque a su cara.
- ⚠ No lo utilice durante mucho tiempo en lugares cerrados o donde haya niños, ancianos o enfermos.
- ⚠ No bloquee la salida con ropa o cortinas.
- ⚠ Elimine el polvo del filtro previos con una aspiradora o agua.
- ⚠ Lave periódicamente el filtro previo y séquelo suficientemente en un lugar sombreado y con buena ventilación.
- ⚠ No pulse repetidamente los botones del modo de flujo o del modo de cuidado de alta velocidad.
- ⚠ Este aparato pueden utilizarlo niños a partir de 8 años y personas con capacidades físicas, sensoriales o mentales reducidas o con falta de experiencia y conocimientos, siempre que se les haya supervisado o instruido sobre el uso del aparato de forma segura y entiendan los peligros que conlleva.
- ⚠ No permita que los niños jueguen con el envoltorio de plástico y el producto.

---

**LEA Y CONSERVE ESTAS INSTRUCCIONES**

# NOMBRE DE LOS COMPONENTES

## | Posterior / Frontal

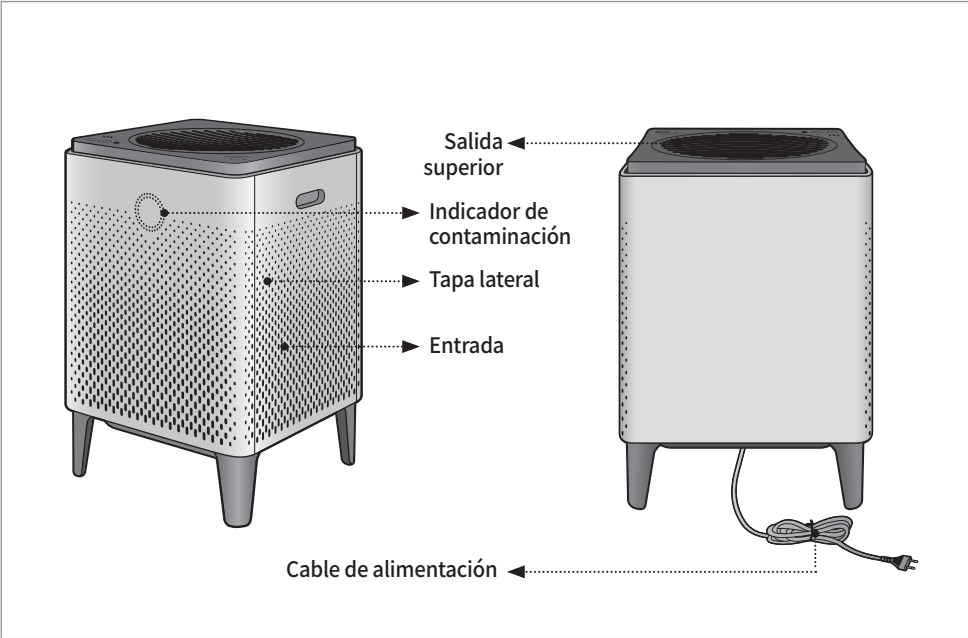

## | Parte superior

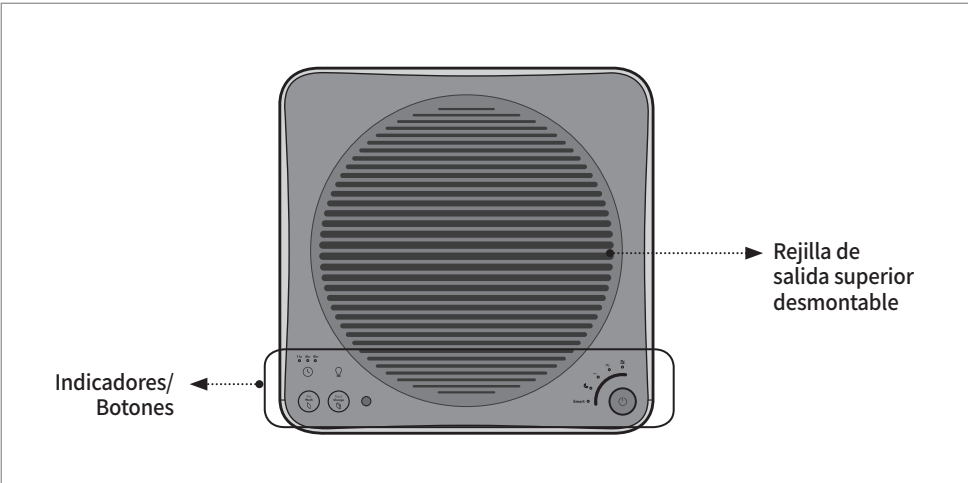

## | Componentes



Manual del usuario

# PROCESO DE PURIFICACIÓN DEL AIRE

---

## | Filtro previo

Captura partículas grandes, como pelos y polvo gracias mediante una micromalla.

## | Filtro Max2 (carbón activado + GreenHEPA™)

Captura y reduce más del 99 % de los COV y olores como NH<sub>3</sub>, CH<sub>3</sub>CHO. También captura y reduce hasta el 99,97 % de partículas en el aire, alérgenos y contaminantes de hasta 0,3 micras de tamaño.

\* Los filtros GreenHEPA™ de Coway están tratados con conservantes (fosfato de plata e hidrógeno-zinc y tiabendazol) para proteger el filtro del crecimiento de moho y bacterias y prolongar su vida útil.

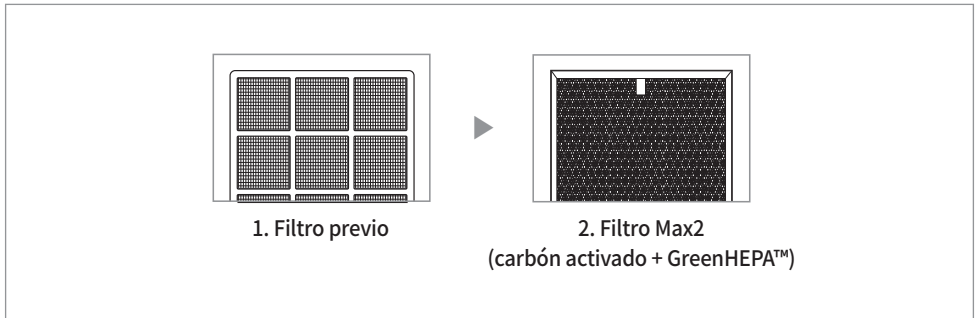

## | Comprobaciones antes del uso

### ▲ El producto es solo para 220 V - 240 V~ 50 Hz, 60 Hz.

Asegúrese de conectar el enchufe a una toma de corriente con toma de tierra (220 V-240 V~ 50 Hz, 60 Hz) exclusiva para el producto.

## | Cómo instalar el filtro



### Consejos

- Asegúrese de instalar el filtro después de retirar el envoltorio de plástico.
- Utilícelo solo en interiores.
- Cuando no lo utilice, retire el enchufe de la toma de corriente.
- Durante el montaje del filtro, compruebe la parte delantera de los filtros.

### ► Orden de montaje del filtro:

Filtros Max2 → Filtros previos → Tapas

### 1. Abra la tapa lateral.

Tire de la parte superior de la tapa lateral para abrirla.

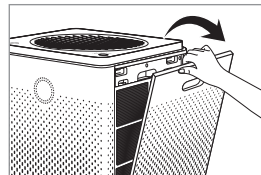

### 2. Saque los filtros y quite el envoltorio de plástico.

Retire el envoltorio de plástico de los filtros, excluyendo el filtro previos, y móntelos en el purificador por orden.

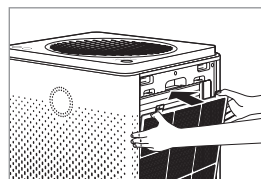
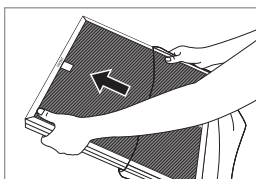

\* Orden de montaje del filtro: Filtros Max2  
→ Filtros previos → Tapas

### 3. Vuelva a colocar la tapa lateral.

Encaje las dos pestañas de la parte inferior de la tapa lateral en sus ranuras y empuje para instalarla.

\* Si la tapa lateral no está bien colocada, el producto no funcionará.

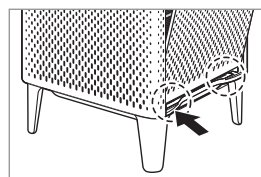

# INDICADORES Y BOTONES

## | Indicadores

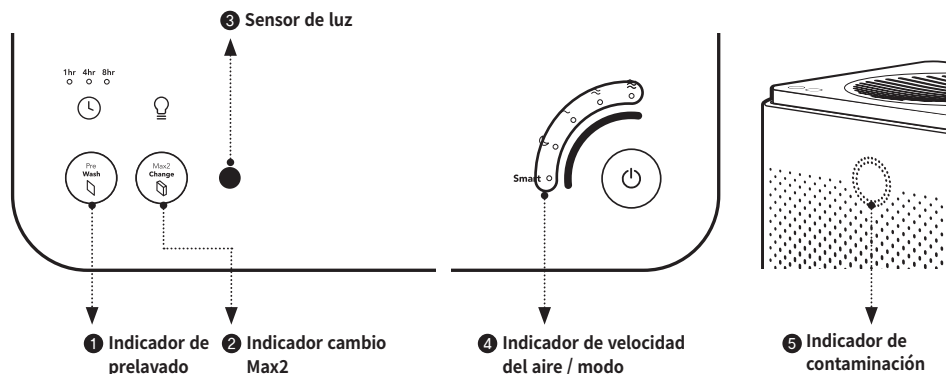

- 1** Indicador de prelavado  
Muestra el tiempo del ciclo de limpieza del filtro previo.



- 2** Indicador cambio Max2  
Muestra el tiempo de vida del filtro Max2.

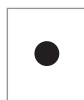

- 3** Sensor de luz  
Este sensor detecta la intensidad de la luz. Cuando el producto está configurado en el modo Inteligente y la habitación está oscura durante más de 3 minutos, pasa automáticamente al modo Suspensión. Sin embargo, si la velocidad del aire está configurada manualmente o el nivel de contaminación es superior al normal (en el modo Inteligente (Automático)), el modo de Suspensión no se activará automáticamente.

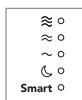

- 4** Indicador de velocidad del aire / modo  
Muestra la velocidad y el modo actual del ventilador



- 5** Indicador de contaminación  
Se muestra la contaminación interior mediante el color del LED.

Calidad del aire	Color del LED
Buena	Azul
Moderada	Púrpura
Insalubre	Rosa
Muy insalubre	Rojo

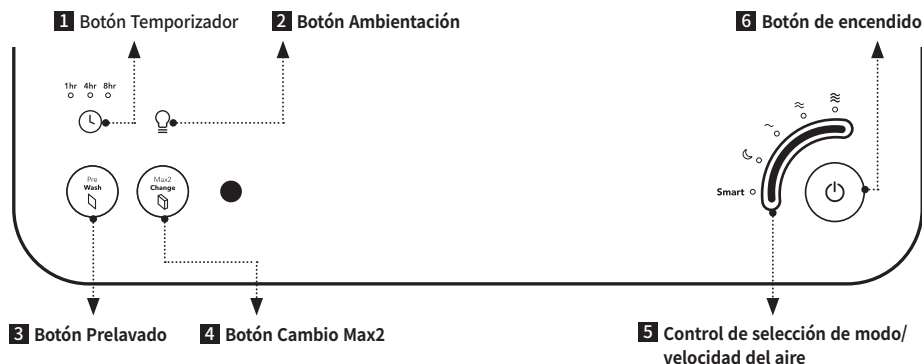

## | Botón

**1 Botón Temporizador**

Pulse este botón para que se apague automáticamente después de una hora, 4 horas u 8 horas.

**2 Botón Ambientación**

Pulse este botón para encender o apagar el indicador de la calidad del aire y la luz.

**3 Botón Prelavado**

Cuando se enciendan las letras del botón, deberá limpiar los prefiltros.

\* Después de limpiar los filtros previos, mantenga pulsado este botón durante 2~3 segundos para restablecer el indicador.

**4 Botón Cambio Max2**

Cuando se enciendan las letras del botón, deberá reemplazar los filtros Max2 los prefiltros.

\* Después de sustituir los filtros Max2, mantenga pulsado este botón durante 2~3 segundos para restablecer el indicador.

**5 Control de selección de modo/ velocidad del aire**

Pulse el sensor para seleccionar la velocidad del aire o configurar el producto en el modo Inteligente (Automático) o de Suspensión.

**6 Botón de encendido**

Pulse este botón para encender el producto. Mantenga pulsado este botón durante 2~3 segundos para apagar el producto.

# INSTALACIÓN

---

## | Conectar el cable de alimentación y encender el purificador de aire



Consejos

- Este producto es solo para 220 V - 240 V~ 50 Hz, 60 Hz. Asegúrese de que su fuente de alimentación cumple estos requisitos.

### 1. Enchufe el cable de alimentación a una toma de corriente.

Los indicadores del purificador de aire parpadearán.

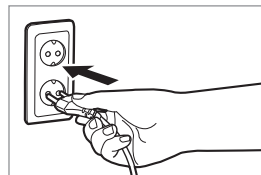

### 2. Pulse el botón de encendido para encender el purificador de aire.

Oírás un pitido cuando el purificador de aire empiece a funcionar.

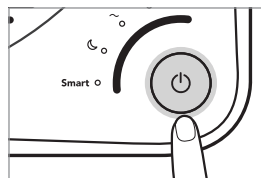



## Consejos

- Enchufe el cable de alimentación a una toma de corriente antes de poner en funcionamiento el purificador.
- Cuando se enciende el purificador, se inicia en modo automático por defecto.

## Modo inteligente - Automático

Si el producto está configurado en modo inteligente, se ajustará automáticamente la velocidad del aire según la calidad del aire actual alrededor del producto.

Pulse el sensor de **Smart**.

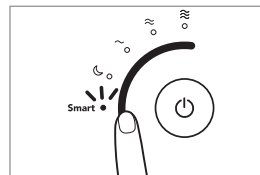

La velocidad del aire se ajustará como se indica en la tabla siguiente:

Calidad del aire	Buena	Moderada/insalubre	Muy insalubre
Velocidad del aire	Nivel 1	Nivel 2	Nivel 3

## Modo Inteligente - Suspensión

Si configura el producto en el modo Inteligente (Suspensión), el modo de Suspensión se activará automáticamente para reducir el ruido y el consumo de energía. Funciona cuando la habitación está oscura durante más de 3 minutos y la calidad del aire es buena (Nivel 1).

Si el sensor de iluminación detecta la luz durante 5 minutos o más y/ o si la calidad del aire de la habitación es moderada o peor, el modo Inteligente no se activará automáticamente.

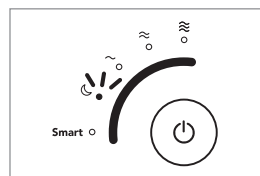

## | Modo inteligente - ECO

Si el nivel de contaminación permanece en Bueno durante más de 10 minutos cuando el producto está ajustado en modo inteligente, el ventilador se detendrá automáticamente para conservar la energía. Si el producto detecta contaminación del aire, el ventilador se reiniciará automáticamente. Si el nivel de contaminación permanece en Bueno durante más de 10 minutos en el modo inteligente, el ventilador se detendrá automáticamente para ahorrar energía. Si el producto detecta contaminación del aire, el ventilador se reiniciará automáticamente. Además, si el modo ECO se mantiene durante 30 minutos, el ventilador también se reiniciará. Si el nivel de contaminación permanece en Bueno durante más de 10 minutos después del reinicio, se activará de nuevo el modo ECO.



Aire fresco



Entrar en el modo ECO

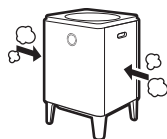

Detectar la contaminación del aire



Salir del modo ECO

## | Modo manual

Puede ajustar la velocidad del aire y seleccionar el modo suspensión manualmente.

Pulse la velocidad del aire que desee o el modo de Suspensión.

Podrá desplazar el dedo hacia arriba o hacia abajo para seleccionar la velocidad del aire o el modo de Suspensión.



## | Ajuste del temporizador

Puede ajustar el producto para que se apague automáticamente después de una hora, 4 horas u 8 horas. Utilice esta función para ahorrar energía cuando salga de casa o se vaya a dormir.

Pulse el botón [Temporizador] hasta que la luz indicadora muestre la hora deseada.

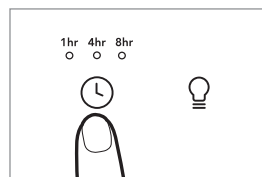

## | Cómo ajustar la sensibilidad del sensor de contaminación

Cuando se enciende el purificador por primera vez, el sensor de contaminación estará ajustado al nivel estándar. Puede ajustar la sensibilidad de la siguiente manera si el LED de contaminación permanece en grave incluso después de que el purificador funcione durante 2 horas o más con alta contaminación o el LED de contaminación permanece en limpio incluso si la contaminación es alta.

### 1. Mantenga pulsados los siguientes botones.

- \* Botón Ambientación + **Smart**

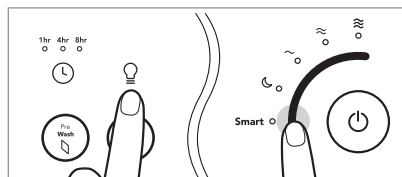

### 2. Seleccione la sensibilidad del sensor.

- \* Pulse una de las velocidades del aire para seleccionar la sensibilidad de aire deseada.

~	≈	≡
Sensible	Normal	Menos sensible

### 3. Mantenga pulsados los siguientes botones.

- \* Botón Ambientación + **Smart**
- \* Oirá un sonido cuando se guarde el ajuste.

# MÉTODO DE LIMPIEZA



## Consejos

- Desenchufe siempre el cable de alimentación antes de proceder a su limpieza.
- No utilice detergentes que contengan disolventes orgánicos (disolventes, diluyentes, etc.), lejía, cloro o productos abrasivos para la limpieza.
- No sumerja el purificador en agua ni lo rocíe con agua.

## | Limpieza de la salida y de la rejilla de salida superior desmontable

Gire la rejilla de ventilación desmontable en la parte superior de la salida en sentido contrario a las agujas del reloj y levántela, luego limpie la rejilla y la salida con un cepillo suave o una aspiradora.

\* Tenga cuidado de que no entre polvo en el conducto de ventilación mientras lo limpia.



## | Limpieza del sensor de contaminación (cada 2 meses)

1. Limpie la entrada y salida de aire del sensor de contaminación con un cepillo suave o una aspiradora.

\* Tenga cuidado de que no caiga polvo dentro del purificador mientras lo limpia.

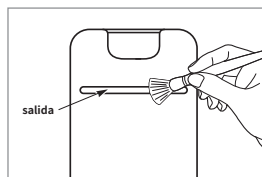

2. Retire la tapa frontal del purificador y abra la tapa del sensor de contaminación del aire.

Humedezca una bola de algodón con un poco de agua y limpie la lente, la entrada y la salida de polvo, y luego vuelva a limpiar con una bola de algodón seca para que se seque.

\* Si no se realiza la limpieza de manera regular, el rendimiento del sensor de calidad del aire puede disminuir.

\* En ambientes muy polvorientos, limpie el sensor más a menudo.

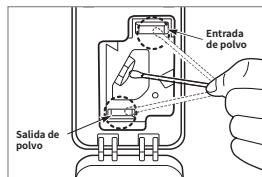
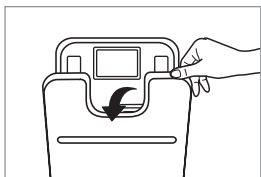

## | Limpieza de la tapa lateral

Retire la tapa lateral del purificador y luego limpie el polvo adherido a la superficie con un paño suave y seco o un cepillo suave.

\* Si está muy sucio, utilice un paño humedecido (no utilice productos abrasivos).

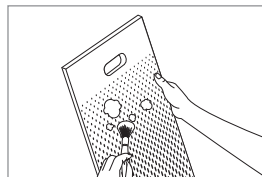

## | Limpieza del purificador

Utilice un paño suave y seco.

\* Si está muy sucio, utilice un paño humedecido (no utilice productos abrasivos).

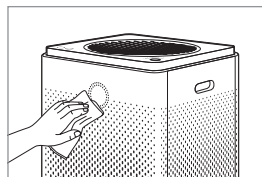



Consejos

- Desenchufe siempre el cable de alimentación antes de limpiar los filtros.
- El filtro previo se puede volver a utilizar una vez limpio de polvo y lavado con agua.
- Si el filtro previo no se limpia durante un periodo largo de tiempo, el rendimiento del producto puede disminuir y pueden surgir problemas.
- Los filtros Max2 no se pueden reutilizar. No intente limpiarlos con agua. Sustitúyalos siempre por unos nuevos.

## Filtro previo (limpiar cada 2 semanas)

Cuando el Indicador de [Prelavado] esté encendido, limpie los filtros previos de ambos lados. Siga las siguientes instrucciones para limpiar los filtros. Se puede ajustar el ciclo de limpieza del filtro a través de la aplicación del teléfono.

1. Tire de la parte superior de la tapa lateral para abrirla.

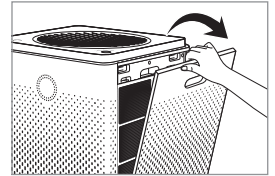

2. Presione las dos lengüetas de la parte superior de los filtros previos y tire de ellas hacia fuera para extraerlos del producto.

\* Tenga cuidado de que no caiga polvo durante la retirada.

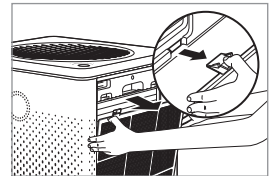

3. Elimine el polvo con agua o con una aspiradora, según el grado de suciedad.

\* Si utiliza agua para limpiar el filtro previo, séquelo a la sombra antes de volver a instalarlo.

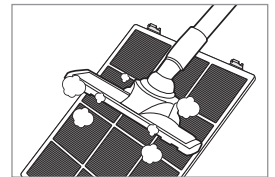

4. Empuje el filtro previo completamente seco hasta el final del purificador para instalarlo. Vuelva a cerrar la tapa lateral.

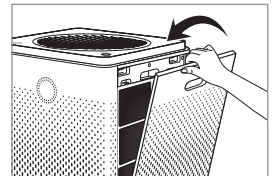
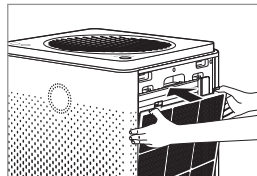

5. Mantenga pulsado el botón [Prelavado] del panel de control para restablecer el indicador del filtro.

\* Después de limpiar los filtros previos, debe restablecer el ciclo de limpieza del filtro mediante el botón [Prelavado].

# SUSTITUCIÓN DEL FILTRO

---

## | Cómo sustituirlo

- Consulte el método de instalación del filtro especificado en la página 20 para sustituir los filtros.
- Durante el montaje del filtro, asegúrese de comprobar la parte delantera.
- Se recomienda utilizar un filtro genuino Airmega para obtener un rendimiento óptimo.
- Desenchufe siempre el cable de alimentación antes de sustituir los filtros.

## | Ciclo de limpieza y sustitución del filtro

Filtro de mantenimiento	Ciclo de mantenimiento
Filtros previos*	Limpieza de los filtros siempre que el indicador del filtro esté encendido**
Filtros Max2*	Sustitución de los filtros siempre que el indicador del filtro esté encendido***

\* Después de limpiar o sustituir los filtros, asegúrese de restablecer el indicador del filtro en el panel de control. (P. 18 P. 20)

\*\* Aproximadamente 2 semanas (basado en un uso diario de 8 horas a velocidad máxima) Se puede ajustar el ciclo de limpieza del filtro a través de la aplicación del teléfono.

\*\*\* Aproximadamente 12 meses (basado en un uso diario de 8 horas a la velocidad máxima) La vida útil del filtro puede variar dependiendo del tiempo de funcionamiento real del producto y de la velocidad del ventilador. Las cifras anteriores se evalúan de forma general.



## Cómo sustituir el filtro Max2

Cuando el indicador [Cambio Max2] esté encendido, sustituya los filtros Max2 de ambos lados. Siga las siguientes instrucciones para sustituir los filtros.

1. Retire los dos lados de las tapas y los filtros en el siguiente orden.

Tapas → Filtros previos → Filtros Max2

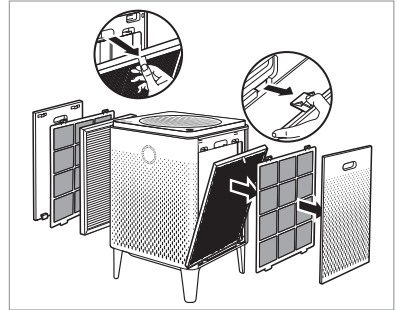

2. Retire el envoltorio de plástico del nuevo filtro Max2 y deséchelo. Deseche los filtros Max2 viejos. No se pueden reutilizar.

- \* Después de limpiar los filtros previos, debe restablecer el ciclo de limpieza del filtro mediante el botón [Prelavado].
- \* No permita que los niños jueguen con el envoltorio de plástico.

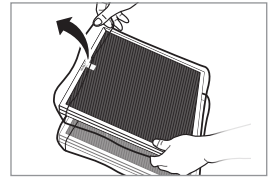

3. Vuelva a colocar los dos lados de los filtros y las tapas en orden inverso al primer paso.

Filtros Max2 → Filtros previos → Tapas

- \* Coloque los filtros Max2 en el cajón de filtros con el lado verde hacia el producto. Una colocación invertida puede afectar a la vida útil del filtro.
- \* El producto no se encenderá si las tapas derecha e izquierda están mal instaladas.

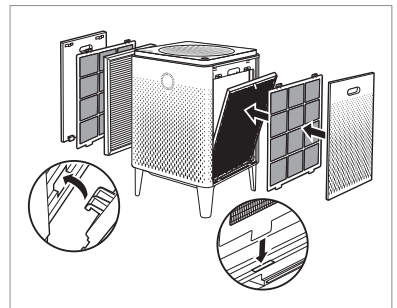

4. Mantenga pulsado el botón [Cambio Max2] del panel de control para restablecer el indicador del filtro.

- \* Después de sustituir el filtro Max2, debe restablecer el ciclo de sustitución del filtro mediante el botón [Cambio Max2].

# RESOLUCIÓN DE PROBLEMAS

Es posible que el producto no funcione correctamente por razones triviales o debido a métodos de uso desconocidos que no son averías del producto. En tales casos, el problema puede resolverse fácilmente sin la ayuda de un centro de servicio técnico si se comprueban los siguientes elementos. Si el problema no se resuelve incluso después de comprobar lo siguiente, póngase en contacto con un centro de servicio técnico.

Problema	Comprobación	Posible solución
<b>No hay brisa.</b>	• ¿Está enchufado el cable de alimentación?	Enchufe el cable de alimentación a una toma de corriente de 220 V - 240 V~ 50 Hz, 60 Hz.
	• ¿Está toda la pantalla apagada?	Pulse el botón de encendido y, a continuación, seleccione la función deseada.
	• ¿Hay un fallo de corriente?	Después de que vuelva la corriente, utilice el purificador.
<b>La velocidad del ventilador no cambia.</b>	• ¿Está apagado el indicador automático?	No puede seleccionar la velocidad del ventilador excepto en el modo manual (normal).
	• ¿Está apagado el indicador de reposo?	No puede seleccionar la velocidad del ventilador excepto en el modo manual (normal).
<b>La velocidad del ventilador es muy baja.</b>	• ¿Ha pasado el ciclo de limpieza y sustitución del filtro?	Confirme el ciclo de limpieza y sustitución del filtro, y luego limpie o sustituya el filtro si es necesario. (p. 19)
<b>Sale un mal olor de la salida de aire.</b>	• ¿Ha pasado el ciclo de limpieza y sustitución del filtro?	Confirme el ciclo de limpieza y sustitución del filtro, y luego limpie o sustituya el filtro si es necesario.
<b>el nivel de contaminación no cambia.</b>	• ¿Hay polvo en la lente del sensor de calidad del aire?	Limpie alrededor de la lente del sensor de calidad del aire (p. 17).
<b>El indicador del nivel de contaminación parpadea.</b>	• Solicite el servicio técnico.	
<b>Si se producen otros fallos de funcionamiento</b>	• Compruebe el problema, luego desenchufe el cable de alimentación y solicite el servicio técnico.	

# ESPECIFICACIÓN DEL PRODUCTO

Otros

Artículo	Especificaciones
Nombre del modelo	AP-2015F
Filtro	Filtro previo lavable + juego de filtros Max2 (Carbón activado + GreenHEPA™)
Tensión eléctrica	220 V - 240 V~ 50 Hz, 60 Hz
Alimentación	66 W
Peso	11.2 kg (24.7 lb)
Tamaño (AAP)	58.0 x 37.6 x 37.6 cm (22.8 x 14.8 x 14.8 inch)

# TARJETA DE GARANTÍA O CARTA DE GARANTÍA GARANTÍA LIMITADA DE DOS AÑOS PURIFICADOR DE AIRE AP-2015F («PRODUCTO»)

**Modelo:**

**Número de serie:**

**Nombre del cliente:**

**Fecha de compra:**

**(«PROPIETARIO»)**

---

## **Esta garantía cubre:**

A partir de la fecha de compra del producto y por un periodo de dos años, si algún defecto de fabricación del Producto impide el funcionamiento correcto de éste para el uso previsto, sujeto a las exclusiones, condiciones y limitaciones establecidos en este documento, COWAY, como única opción, reparará o reemplazará el Producto.

Las decisiones sobre el alcance de las reparaciones o sustituciones necesarias las tomará exclusivamente COWAY.

La reparación de acuerdo con esta garantía está disponible sólo para la parte del producto que esté defectuosa en el momento de la reclamación. El Producto de sustitución, así como cualquier producto restante original, se garantiza solo por el periodo de la garantía original de dos años. La garantía limitada se aplica al Producto utilizado para una aplicación especificada por COWAY para el Producto y se aplica en estricta concordancia con las especificaciones publicadas por COWAY que estén vigentes en el momento de la aplicación. SI EL PRODUCTO SE UTILIZA CON OTROS PROPÓSITOS QUE NO SEAN LOS PROPIOS, SE VENDE TAL CUAL Y SIN NINGUNA GARANTÍA EXPRESA O IMPLÍCITA INCLUIDOS EL USO COMERCIAL Y LA ADECUACIÓN PARA UN USO EN PARTICULAR.

## **Esta garantía no cubre:**

Esta garantía garantiza que el Producto no presenta defectos de fabricación que afecten a la capacidad del Producto para proporcionar el uso para el que se ha fabricado; pero no garantiza que el Producto nunca necesitará reparaciones ni que se admitirán responsabilidades legales u obligaciones que no sean las especialmente señaladas en la anterior sección. COWAY no se hace responsable de cualquier lesión personal o daño a la propiedad de cualquier tipo, aunque se derive de una infracción de esta Garantía.

## **Limitaciones y exclusiones:**

HASTA LO QUE PERMITA LA LEY APLICABLE, COWAY RECHAZA CUALQUIER OTRA GARANTÍA, EXPRESA O IMPLÍCITA, QUE LA PROPORCIONADA EN ESTE DOCUMENTO.

ESTA GARANTÍA SUSTITUYE Y EXCLUYE CUALQUIER OTRA GARANTÍA, CONDICIONES Y REPRESENTACIONES, EXPRESAS O IMPLÍCITAS, ORALES O ESCRITAS, LEGALES O DE CUALQUIER OTRO TIPO, INCLUIDAS, PERO NO LIMITADAS, TODAS LAS CONDICIONES Y GARANTÍAS IMPLICADAS COMO EL USO COMERCIAL Y LA ADECUACIÓN PARA UN USO EN PARTICULAR DEL PRODUCTO DE COWAY.

ALGUNOS ESTADOS NO ADMITEN LIMITACIONES SOBRE LA DURACIÓN DE UNA GARANTÍA; POR ELLO LA ANTERIOR LIMITACIÓN PUEDE NO APLICARSE AL USUARIO.

COWAY NO AUTORIZA A NINGUNA PERSONA, INCLUIDOS SUS REPRESENTANTES, A HACER NINGUNA REPRESENTACIÓN NI A OFRECER NINGUNA GARANTÍA NI CONDICIÓN EN RELACIÓN CON EL PRODUCTO QUE NO SEA ESTA GARANTÍA. ESTA GARANTÍA LIMITADA SERÁ LA ÚNICA Y EXCLUSIVA COMPENSACIÓN DEL PROPIETARIO FRENTE A COWAY Y COWAY NO SE HACE RESPONSABLE DE NINGÚN DAÑO CONSECUENTE, EJEMPLAR, ESPECIAL, INCIDENTAL NI DE OTRO TIPO, INCLUIDOS, PERO NO LIMITADOS, LOS DAÑOS POR LA PÉRDIDA DE BENEFICIOS Y LA IMPOSIBILIDAD DE USO. LOS DAÑOS CONSECUENTES Y EJEMPLARES NO SE RECUPERARÁN AUNQUE LAS COMPENSACIONES Y LAS ACCIONES PROPORCIONADAS AL RESPECTO EN ESTA GARANTÍA NO CUMPLAN SU PROPÓSITO ESENCIAL. ALGUNOS ESTADOS NO ADMITEN LA EXCLUSIÓN O LIMITACIÓN DE LOS DAÑOS INCIDENTALES O CONSECUENTES; POR ELLO LA ANTERIOR LIMITACIÓN O EXCLUSIÓN PUEDE NO APLICARSE AL USUARIO. COWAY NO SE HACE RESPONSABLE DE NINGÚN DAÑO QUE SE BASE EN LA NEGLIGENCIA, INFRACCIÓN DE LA GARANTÍA, RESPONSABILIDAD ABSOLUTA O CUALQUIER OTRA TEORÍA LEGAL DE LA RESPONSABILIDAD QUE NO SEA LA RESPONSABILIDAD LEGAL EXCLUSIVA ESTABLECIDA EN ESTA GARANTÍA.

---

---

### Limitaciones de las garantías implicadas:

Cualquier garantía sobre el uso comercial o la adecuación para un uso en particular se limitará a la duración expresamente indicada anteriormente en la garantía.

### Condiciones de la garantía:

La responsabilidad legal continua de COWAY fijada en esta garantía se ajusta a las condiciones siguientes:

- a) El defecto o el daño no se ha originado por el uso o como resultado de: condiciones anormales, almacenamiento inapropiado, modificaciones o reparaciones no autorizadas, mal uso, negligencia, accidente, alteración, instalación inapropiada y otros actos que no sean un fallo de Coway o del fabricante del producto y que no estén cubiertos por la garantía del fabricante.
- b) El producto no se ha alterado, modificado o reparado sin la previa aprobación por escrito de COWAY.
- c) El PROPIETARIO ha notificado a COWAY por escrito cualquier fallo del producto cubierto por esta garantía dentro de los treinta (30) días posteriores a dicho fallo.
- d) Se ha producido mal uso, abuso o negligencia respecto al Producto por parte del PROPIETARIO.

### Exención:

La imposibilidad de COWAY en cualquier momento por imponer o utilizar cualquiera de los términos o condiciones establecidos en este documento no se interpretará como una exención de los derechos estipulados en este documento.

### Obtención de los servicios de la garantía y deberes del PROPIETARIO:

Si el Producto deja

de funcionar, notifique el fallo a COWAY o a una de sus agencias representativas en el plazo de 48 horas o durante el siguiente día comercial a partir del descubrimiento del fallo. El PROPIETARIO debe avisar por escrito a COWAY no más tarde de los treinta (30) días después de descubrir el fallo o que debería haber descubierto con una diligencia razonable.

Las reclamaciones reguladas por esta garantía requerirán el comprobante de compra del PROPIETARIO

COWAY
Add : COWAY Co., Ltd. 136-23, Yugumagoksa-ro, Yugu-eup, Gongju-si, Chungcheongnam-do, Korea Tel. : Korea-Seoul : +82-1588-5100

POLAND
Add : OPUS SP. z o.o. Toruńska 8, 44-122 Gliwice Tel. : +32 4201255 Mail : serwis@opus.pl

COWAY EU
Tel. : UK - London : +44 2032807197 GERMANY - Hamburg : +49 4087406758 FRANCE - Paris : +33 170120004 ITALY - Milan : +39 0236003045 SPAIN - Madrid : +34 911234181 Mail : info_eu@coway.com Web : de.coway.com

SWEDEN
Add : Albion Nordic AB Traktorgatan 2 745 37 Enköping Sweden Tel. : +46 171 66 33 00 Mail : info@albionnordic.com Web : www.albionnordic.com

# CARATTERISTICHE

---

## | Monitoraggio in tempo reale della qualità dell'aria

Il sensore di inquinamento di Airmega ti informa in tempo reale sulla qualità dell'aria interna. L'anello a LED dai colori vivaci ti permette di sapere se l'aria interna è fresca o malsana in ogni minuto della giornata.

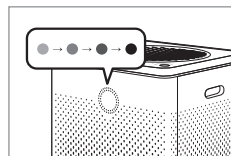

## | Modalità Smart

Con la modalità Smart Mode, Airmega si adatta all'ambiente circostante. La velocità della ventola si regola automaticamente in base alla qualità dell'aria della stanza e alle condizioni ambientali.

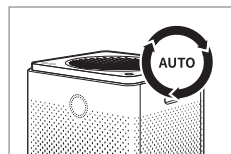

## | Filtri Max2

Il filtro Max2 (un filtro a carboni attivi e un filtro GreenHEPA™) riduce di oltre il 99% i composti organici volatili (COV), odori come NH<sub>3</sub>, CH<sub>3</sub>CHO. Cattura e riduce fino al 99,97% delle particelle presenti nell'aria, come polline, inquinamento e altri allergeni.

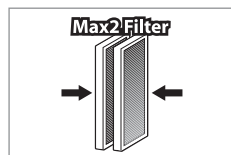

## | Notifiche sulla durata del filtro

Con gli avvisi di stato per i filtri Max2 e i prefiltri, saprete quando è il momento di sostituirli. E poiché Airmega misura la quantità di aria che ha viaggiato attraverso di esso, puoi essere sicuro che le notifiche sono accurate.

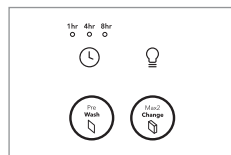

Grazie per aver usato il **purificatore d'aria Coway**.

Si prega di leggere il manuale dell'utente per utilizzare e mantenere il prodotto correttamente. Se si verifica un problema durante l'uso del prodotto, è possibile risolvere facilmente il problema facendo riferimento al manuale dell'utente. Poiché questo manuale contiene la scheda di garanzia del prodotto, conservarlo in un luogo sicuro.

## | CONTENUTI

### Informazioni

- | 03 | INFORMAZIONI DI SICUREZZA
  - Pericolo
  - Avvertenza
  - Attenzione
- | 07 | NOMI DEI COMPONENTI
- | 09 | PROCESSO DI PURIFICAZIONE DELL'ARIA

### Come si utilizza

- | 10 | PRIMA DELL'UTILIZZO
  - Installare i filtri
- | 11 | SPIE E PULSANTI
- | 13 | INSTALLAZIONE
- | 14 | COME SI UTILIZZA
- | 16 | REGOLARE IL SENSORE DI PARTICELLE

### Manutenzione

- | 17 | PULIZIA
  - Prodotto
  - Filtri
- | 19 | SOSTITUZIONE FILTRI

### Altro

- | 21 | RISOLUZIONE DEI PROBLEMI
- | 22 | SPECIFICHE
- | 25 | SCHEDA DI GARANZIA

- Conservare le istruzioni per l'uso in un luogo facilmente accessibile o visibile. -

# INFORMAZIONI DI SICUREZZA

---

## **Queste sono informazioni sulla sicurezza. Assicuratevi di seguirle!**

TLe avvertenze hanno lo scopo di mantenere gli utenti al sicuro ed evitare danni al prodotto. Si prega di leggerle attentamente e di utilizzare correttamente il prodotto.



## **PERICOLO : L'INOSSERVANZA DELLE SEGUENTI PRECAUZIONI PUÒ PROVOCARE GRAVI LESIONI O ADDIRITTURA LA MORTE.**

- ▲ Non utilizzare una spina di alimentazione danneggiata o una presa elettrica allentata.
- ▲ Collegare la spina di alimentazione ad una presa elettrica dedicata con messa a terra per 220 V - 240 V~, 50 Hz.
- ▲ Non spostare il prodotto tirando solo il cavo di alimentazione.
- ▲ Non maneggiare la spina di alimentazione con le mani bagnate.
- ▲ Non piegare con forza il cavo di alimentazione o posizionarlo sotto un oggetto pesante per evitare che venga danneggiato o deformato.
- ▲ Non collegare e scollegare ripetutamente la spina di alimentazione.
- ▲ Se la presa elettrica è bagnata, scollegare con cautela il prodotto e lasciare asciugare completamente la presa prima dell'uso successivo.
- ▲ Assicurarsi di scollegare il prodotto prima di riparare, ispezionare o sostituire una parte.
- ▲ Rimuovere la polvere o l'acqua dalla spina di alimentazione.
- ▲ Non collegare il prodotto a una presa elettrica o a una presa di corrente utilizzata da diversi altri apparecchi. Utilizzare una presa elettrica dedicata al prodotto.
- ▲ Scollegare il sistema se non viene utilizzato per lungo tempo.
- ▲ Non collegare o manomettere il cavo di alimentazione senza attenzione.
- ▲ Se il cavo di alimentazione è danneggiato, deve essere sostituito dal produttore, dal suo centro di assistenza o da personale qualificato per evitare rischi.
- ▲ Non installare il prodotto in prossimità di un riscaldatore elettrico.
- ▲ Non posizionare su prodotti elettrici come riscaldatori o televisori.
- ▲ Non installare il prodotto in luoghi esposti all'umidità o all'acqua (acqua piovana).







- ▲ Non utilizzare il prodotto in luoghi dove vengono utilizzati o stoccati gas infiammabili o materiali combustibili.
- ▲ Se il prodotto produce uno strano rumore, odore di bruciato o fumo, scollegare immediatamente la spina dalla presa elettrica e chiamare il nostro centro di assistenza.
- ▲ Non immergere mai il prodotto in acqua.
- ▲ Non spruzzare materiali infiammabili come insetticidi o fragranze deodoranti sull'ingresso dell'aria.
- ▲ Non smontare, riparare o modificare il purificatore a propria discrezione.
- ▲ Non collocare sul prodotto contenitori con acqua, medicinali, alimenti, oggetti metallici o materiali infiammabili.
- ▲ Scollegare il sistema prima di pulirlo.
- ▲ Non pulire direttamente con acqua a spruzzo e non pulire il prodotto con benzene o diluente.
- ▲ Non inserire nel sensore di particelle oggetti appuntiti, come ad esempio un Gimlet.
- ▲ Non inserire dita o corpi estranei (spilli, bastoni, monete, ecc.) nell'uscita.
- ▲ Non lasciare che i bambini si appendano o salgano sul depuratore.
- ▲ Fare attenzione che i bambini non mettano le mani nella presa di corrente.
- ▲ Fare attenzione che i bambini non mettano le mani nel foro del prodotto.
- ▲ Sostituire il filtro con uno nuovo quando esaurito.
- ▲ Non spruzzare acqua direttamente sul purificatore.
- ▲ This appliance has a polarized plug (one blade is wider than the other). To reduce the risk of electric shock, this plug is intended to fit in a polarized outlet only one way. If the plug does not fit fully in the outlet, reverse the plug. If it still does not fit, contact a qualified electrician. Do not attempt to defeat this safety feature.
- ▲ Do not operate any fan with a damaged cord or plug. Discard fan or return to an authorized service facility for examination and/or repair.
- ▲ Non far passare il cavo sotto la moquette. Non coprire con tappeti o altro. Disporre il cavo lontano dalla zona di passaggio e dove non si possa inciampare.















# INFORMAZIONI DI SICUREZZA

---

 **AVVERTENZA : L'INOSSERVANZA DELLE SEGUENTI PRECAUZIONI PUÒ CAUSARE GRAVI LESIONI FISICHE O DANNI MATERIALI.**

-  Non staccare dalla presa tirando il cavo di alimentazione.
-  Non utilizzare in bagni, docce, piscine o altre aree dove il purificatore può venire in diretto contatto con l'acqua.
-  I bambini non devono giocare con l'apparecchio.
-  La pulizia e la manutenzione da parte dell'utente non deve essere effettuata da bambini senza supervisione.

 **ATTENZIONE : L'INOSSERVANZA DELLE SEGUENTI PRECAUZIONI PUÒ CAUSARE GRAVI LESIONI FISICHE O DANNI MATERIALI.**

-  Non scollegare la spina o spostare il depuratore mentre è in funzione.
-  Se dal purificatore provengono suoni, odori o fumo inusuali, scollegare immediatamente l'alimentazione e chiamare il nostro centro di assistenza.
-  Non installare il prodotto su una superficie inclinata.
-  Non applicare forza o impatto sul prodotto.
-  Mantenere una distanza di almeno 20 cm dalle pareti o da oggetti adiacenti
-  Installare il prodotto in modo che nessun ostacolo impedisca la circolazione dell'aria intorno al prodotto.
-  Non utilizzare in barbecue o in altri ristoranti dove possono verificarsi odori, fumo o olio.
-  Non utilizzare alla luce solare diretta.
-  Non installare in un luogo alto.
-  Non toccare i comandi durante l'accensione.
-  Non esercitare una forza estrema sul purificatore.
-  Non spingere o appoggiarsi. Il purificatore potrebbe cadere.
-  Non utilizzare il prodotto per scopi diversi dalla purificazione dell'aria.
-  Non lasciare che una persona sia esposta per lungo tempo alla brezza espulsa dal lato anteriore del purificatore.

- ⚠ Non lasciare che una persona sia esposta per lungo tempo alla brezza espulsa dal lato anteriore del purificatore.
- ⚠ Non lasciare che la brezza espulsa dal lato anteriore del purificatore vicino al viso.
- ⚠ Non utilizzare a lungo in luoghi sigillati o dove si trovano bambini, anziani o malati.
- ⚠ Non ostruire l'uscita con biancheria o tende.
- ⚠ Rimuovere la polvere dal prefiltro con aspirapolvere o acqua.
- ⚠ Lavare periodicamente il prefiltro e asciugarlo sufficientemente all'ombra e con una buona ventilazione.
- ⚠ Non premere ripetutamente i pulsanti della modalità di flusso o della modalità di cura ad alta velocità..
- ⚠ Questo apparecchio può essere utilizzato da bambini dagli 8 anni in su e da persone con ridotte capacità fisiche, sensoriali o mentali o con scarsa esperienza e conoscenza, a condizione che siano supervisionati o istruiti sull'uso dell'apparecchio in modo sicuro e che ne comprendano i pericoli.
- ⚠ Non permettere ai bambini di giocare con l'involucro di plastica e il purificatore.

---

**LEGGERE E CONSERVARE QUESTE ISTRUZIONI**

# NOME DEI COMPONENTI

## | Retro / Fronte

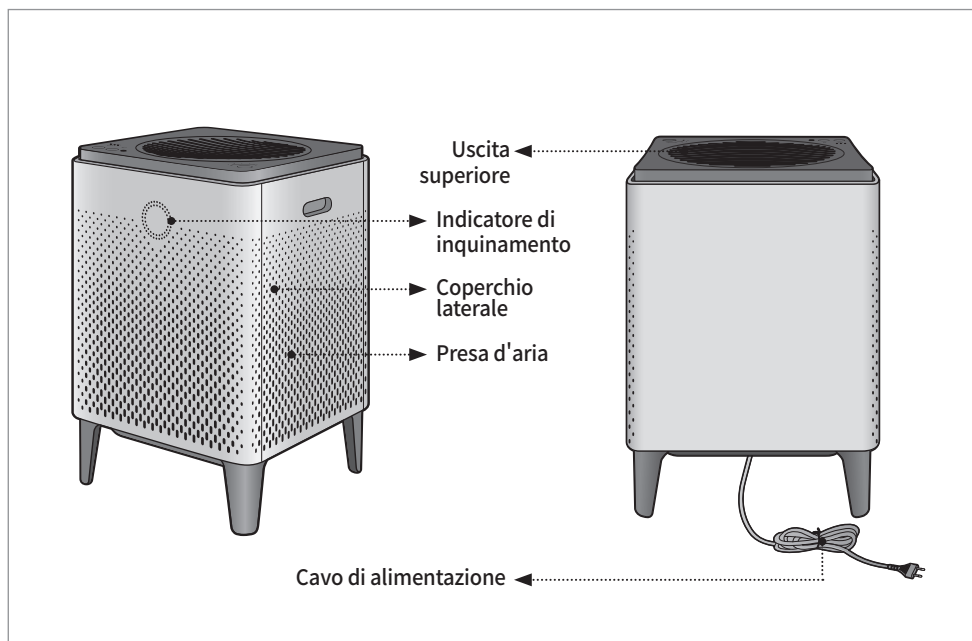

## | Top

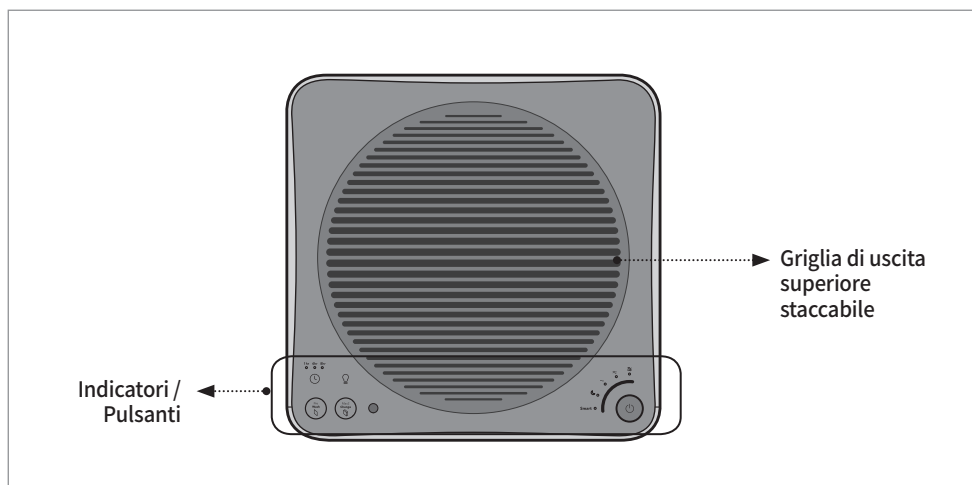

## | Componenti



Manuale d'istruzioni

# PROCESSO DI PURIFICAZIONE DELL'ARIA

---

## | Pre-filtro

Cattura le particelle di grandi dimensioni come capelli, pelliccia e polvere con una microrete.

## | Max2 filter (Carboni attivi + GreenHEPA™)

Cattura e riduce più del 99 % dei COV e degli odori come NH<sub>3</sub>, CH<sub>3</sub>CHO. Cattura e riduce fino al 99,97% di particelle sospese nell'aria, allergeni e contaminanti fino a 0,3 micron.

\* I filtri GreenHEPA™ Coway sono trattati con conservanti (Argento sodio idrogeno zinco fosfato e tiabendazolo) al fine di proteggerli contro la crescita di muffe e batteri e prolungarne la durata.

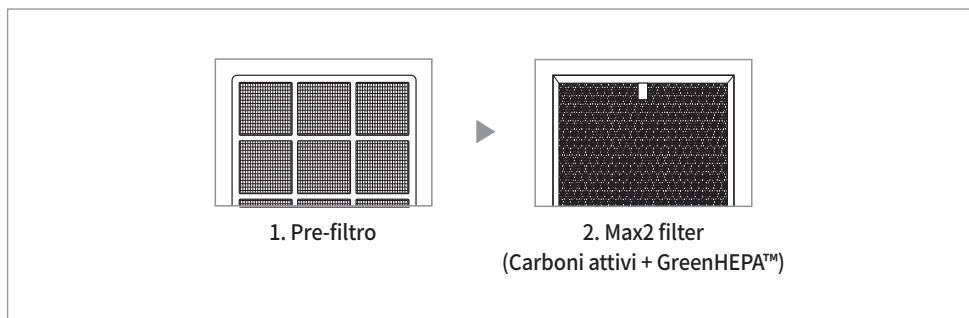

## | Controllare prima dell'uso

### ⚠ Il prodotto è solo per 220 V - 240 V~ 50 Hz, 60 Hz.

Assicurarsi di collegare la spina di alimentazione ad una presa elettrica con messa a terra (220 V - 240 V~ 50 Hz, 60 Hz) dedicata al prodotto.

## | Come installare i filtri



### Tipps

- Assicurarsi di installare il filtro dopo aver rimosso l'imballaggio di plastica.
  - Utilizzare solo all'interno.
  - Quando non si utilizza, rimuovere la spina di alimentazione dalla presa di corrente.
  - Durante il montaggio del filtro, controllare la parte anteriore.
- Ordine di montaggio dei filtri: Filtri Max2 → Pre-filtri → Coperchi

### 1. Aprire il coperchio laterale.

Tirare la parte superiore del coperchio laterale per aprirlo.

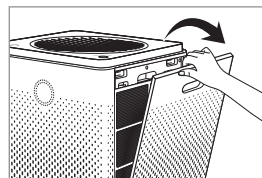

### 2. Estrarre il filtro e rimuovere l'imballaggio in plastica.

Rimuovere l'imballaggio di plastica dai filtri, escluso il pre-filtro, e montarli nel depuratore in ordine.

\* Ordine di montaggio dei filtri: Filtri Max2 → Pre-filtri → Coperchi

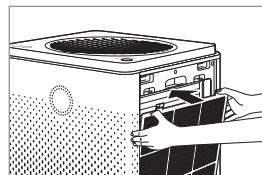
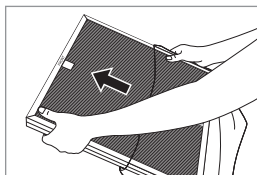

### 3. Riposizionare il coperchio laterale.

Inserire le due linguette sulla parte inferiore del coperchio laterale nelle loro fessure e spingere per il montaggio.

\* Se il coperchio laterale non è collegato correttamente, il prodotto non funzionerà.

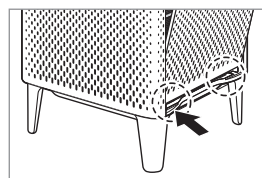

# SPIE E PULSANTI

## | Spie

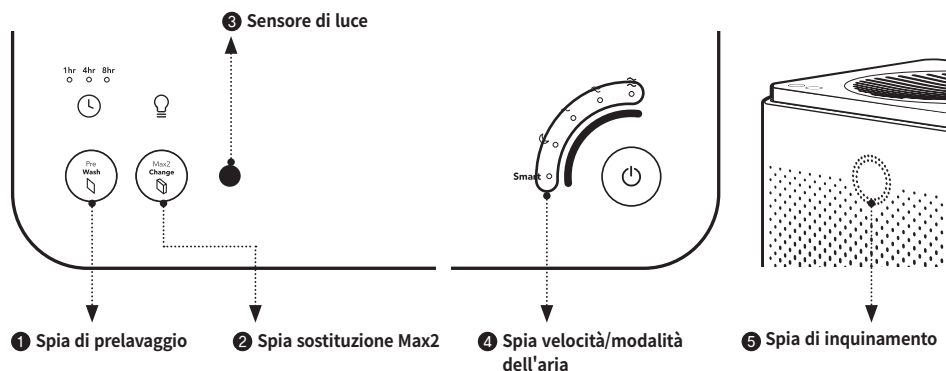

### 1 Spia di prelavaggio

Mostra il ciclo di pulizia del pre-filtro in 5 livelli (100 %, 80 %, 60 %, 40 %, 20 %, 0 %).



### 2 Spia sostituzione Max2

Mostra il ciclo di pulizia del filtro Max2 in 5 livelli (100 %, 80 %, 60 %, 40 %, 20 %, 0 %).



### 3 Sensore di luce

Questo sensore rileva l'intensità luminosa. Quando il prodotto è impostato in modalità Smart e l'ambiente esterno è scuro per 3 minuti, il prodotto entra in modalità Sleep automaticamente. Tuttavia, se la ventilazione è impostata manualmente o il livello di contaminazione dell'aria è oltre il limite normale (in modalità Smart), la modalità Sleep non verrà attivata automaticamente.



### 4 Spia velocità/modalità dell'aria

Visualizza la velocità e la modalità corrente del ventilatore.



### 5 Spia di inquinamento

Il livello di inquinamento interno viene indicato dal colore del LED.

Qualità dell'aria	Colore del LED
Buona	Blu
Mediocre	Viola
Malsana	Rosa
Molto malsana	Rosso



## | Pulsanti

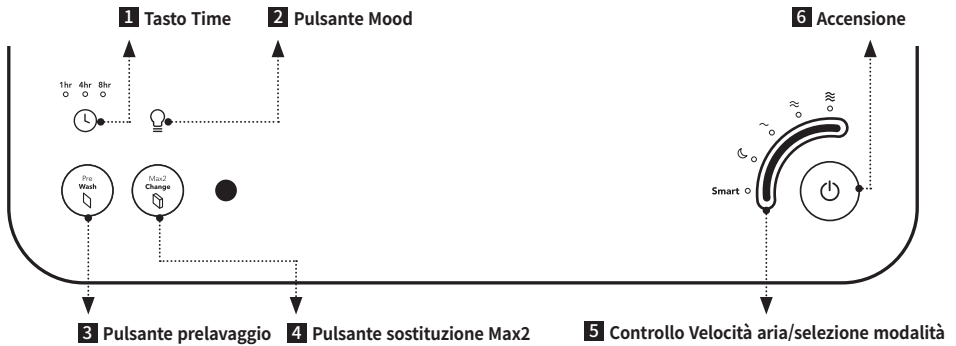

### 1 Tasto Time

Premere il tasto per spegnere automaticamente il dispositivo dopo 1, 4 o 8 ore.



### 2 Pulsante Mood

Toccare questo pulsante per accendere o spegnere l'indicatore di qualità dell'aria e la spia.



### 3 Pulsante prelavaggio

Quando la lettera sul tasto si illumina, ciò indica che i pre-filtri necessitano di essere puliti.

\* Dopo aver pulito i prefiltri, tenere premuto questo pulsante per 2~3 secondi per azzerare l'indicatore..



### 4 Pulsante sostituzione Max2

Quando la lettera sul tasto si illumina, ciò indica che il filtro Max2 necessita di essere pulito.

\* Dopo aver sostituito i filtri Max2, tenere premuto questo pulsante per 2~3 secondi per azzerare l'indicatore.



### 5 Controllo Velocità aria/ selezione modalità

Premere il sensore per selezionare la velocità di purificazione dell'aria desiderata o impostare il dispositivo in modalità Smart o Sleep.



### 6 Accensione

Toccare questo pulsante per accendere il prodotto. Tenere premuto questo pulsante per 2~3 secondi per spegnere il prodotto.

# INSTALLAZIONE

---

## | Collegamento dell'alimentazione e accensione del purificatore d'aria



Tipps

- Questo prodotto è destinato all'uso a 220 V - 240 V~ 50 Hz, 60 Hz.  
Accertarsi che l'alimentatore soddisfi questi requisiti.

### 1. Inserire la spina di alimentazione in una presa di corrente.

Gli indicatori sul purificatore d'aria lampeggiano.

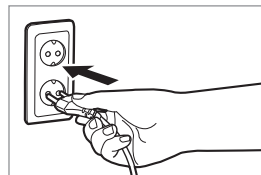

### 2. Toccare il pulsante di accensione per accendere il purificatore d'aria.

Quando il purificatore d'aria inizia a funzionare, si sente un segnale acustico.

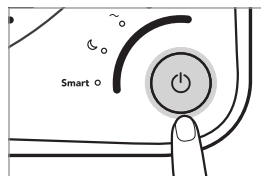



## Tipps

- Inserire la spina di alimentazione in una presa prima di mettere in funzione il purificatore.
- Quando il purificatore è acceso, si avvia in modalità automatica per impostazione predefinita.

## | Modalità Smart - Auto

Se il prodotto è impostato sulla modalità Smart, regola automaticamente la velocità dell'aria in base all'attuale qualità dell'aria intorno al prodotto. Premere il sensore per la modalità **Smart**.

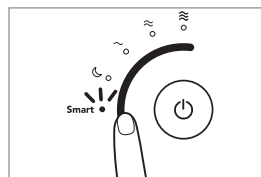

La velocità dell'aria viene regolata come indicato nella tabella seguente:

Qualità aria	Buona	Moderata/malsana	Molto malsana
Velocità aria	Livello 1	Livello 2	Livello 3

## | Modalità Smart - Sleep

Se il prodotto è impostato in modalità Smart, la modalità Sleep viene attivata automaticamente in modo da ridurre la rumorosità e la potenza. Opera quando la stanza è scura e la qualità dell'aria è Buona (Livello 1) per 3 minuti. Se il sensore luminosità rileva la luce per 5 minuti e/o il livello di qualità dell'aria è moderato o peggiore la modalità Smart non viene attivata automaticamente.

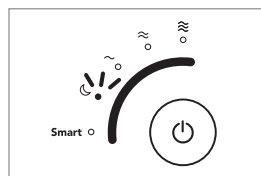

# COME SI UTILIZZA

## | Modalità Smart - ECO

Se il livello di inquinamento rimane buono per più di 10 minuti quando il prodotto è impostato sulla modalità Smart, il ventilatore si ferma automaticamente per risparmiare energia. Se il prodotto rileva l'inquinamento atmosferico, il ventilatore si riavvia automaticamente. Se il livello di inquinamento rimane buono per più di 10 minuti nella modalità intelligente, il ventilatore si ferma automaticamente per risparmiare energia. Se il prodotto rileva l'inquinamento atmosferico, il ventilatore si riavvia automaticamente. Inoltre, se la modalità ECO si mantiene per 30 minuti, anche il ventilatore si riavvierà. Se il livello di inquinamento rimane buono per più di 10 minuti dopo il riavvio, la modalità ECO si riattiva.



Aria fresca



Inizio modalità ECO

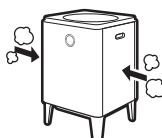

Rilevamento dell'inquinamento



Uscita modalità ECO

## | Modalità manuale

È possibile regolare la velocità dell'aria e selezionare manualmente la modalità Sleep.

Premere il tasto di selezione della velocità dell'aria o per la modalità Sleep. Per selezionare la Velocità dell'aria o la modalità Sleep far scorrere il dito verso l'alto o verso il basso.

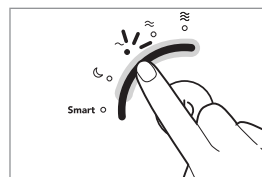

## | Impostare il Timer

È possibile impostare lo spegnimento automatico del prodotto dopo un'ora, 4 ore o 8 ore. Utilizzare questa funzione per risparmiare energia quando si esce di casa o si va a letto.

Premere il tasto [Timer] fino a quando l'indicatore visualizza il tempo desiderato.

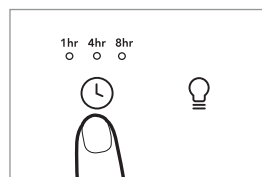

## | Come regolare la sensibilità del sensore di inquinamento

Quando si accende per la prima volta il purificatore, il sensore di inquinamento è impostato su standard. È possibile regolare la sensibilità come segue se il LED di inquinamento rimane a grave anche dopo che il purificatore funziona per 2 ore o più con inquinamento elevato o se il LED di inquinamento rimane pulito anche se l'inquinamento è elevato.

### 1. Tenere premuti i seguenti pulsanti.

- \* Pulsante Mood + **Smart**

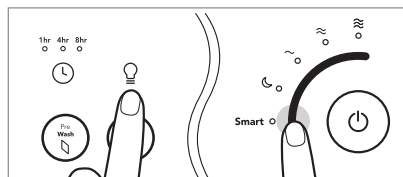

### 2. Selezionare la sensibilità del sensore.

- \* Selezionare una delle velocità di ventilazione per impostare la sensibilità desiderata dell'aria.

~	≈	≡
Sensibile	Normale	Poco sensibile

### 3. Tenere premuti i seguenti pulsanti.

- \* Pulsante Mood + **Smart**
- \* Si sentirà un suono quando l'impostazione viene salvata.

# PULIZIA



## Tipps

- Scollegare sempre l'alimentazione elettrica prima della pulizia.
- Non utilizzare detergenti contenenti solventi organici (solventi, diluenti, ecc.), candeggina, cloro o abrasivi per pulire.
- Non immergere il depuratore in acqua o spruzzare acqua.

## | Pulizia della griglia di uscita e della griglia di uscita superiore staccabile

Ruotare in senso antiorario la griglia di ventilazione staccabile in cima all'uscita e sollevarla, quindi pulire la griglia e l'uscita con una spazzola morbida o un aspirapolvere.

- \* Fare attenzione che la polvere non entri nell'apparecchio durante la pulizia.



## | Pulizia del sensore di inquinamento (pulire ogni 2 mesi)

1. Pulire l'ingresso e l'uscita dell'aria del sensore di inquinamento con una spazzola morbida.

- \* Fare attenzione che la polvere non entri nell'apparecchio durante la pulizia.

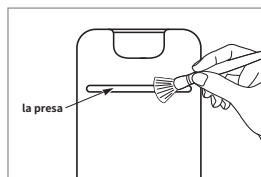

2. Rimuovere il coperchio anteriore del purificatore e aprire il coperchio del sensore di inquinamento dell'aria. Bagnare un batuffolo di cotone con una piccola quantità d'acqua e pulire la lente, l'aspirazione e l'uscita della polvere, quindi pulire nuovamente con un batuffolo di cotone asciutto per asciugare.

- \* Se la pulizia non viene effettuata regolarmente, le prestazioni del sensore della qualità dell'aria potrebbero diminuire.
- \* Pulire più spesso in ambienti molto polverosi.

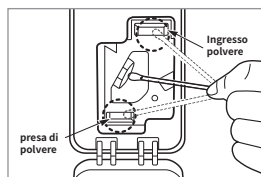
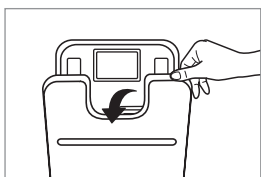

## | Pulire il coperchio laterale

Rimuovere il coperchio laterale dal purificatore e quindi asciugare la polvere attaccata alla superficie con un panno morbido e asciutto o una spazzola morbida.

- \* In caso di forte contaminazione, utilizzare un panno umido (non usare abrasivi).



## | Pulire il purificatore

Pulire con un panno morbido e asciutto.

- \* In caso di forte contaminazione, utilizzare un panno umido (non usare abrasivi).

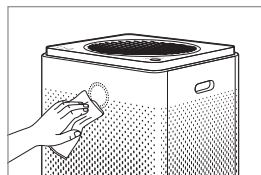



Tipps

- Scollegare sempre l'alimentazione prima di pulire i filtri.
- Il pre-filtro può essere riutilizzato dopo aver rimosso la polvere e averlo pulito con acqua.
- Se il prefiltro non viene pulito a lungo, le prestazioni del prodotto possono diminuire e possono verificarsi problemi.
- I filtri Max2 non sono riutilizzabili. Non cercare di pulirli con acqua. Sostituirli sempre con uno nuovo.

## | Prefiltri (pulire ogni 2 settimane)

Quando l'indicatore [prelavaggio] è acceso, pulire i prefiltri su entrambi i lati. Seguire le seguenti istruzioni per la pulizia dei filtri.

Il ciclo di pulizia dei filtri può essere regolabile nell'applicazione per smartphone.

1. Tirare la parte superiore del coperchio laterale per aprirlo.

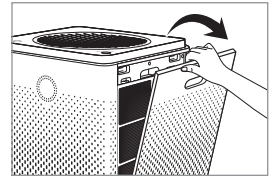

2. Premere due linguette nella parte superiore dei pre-filtri e tirarli verso l'esterno per rimuoverli dal prodotto.

\* Fare attenzione che la polvere non cada via durante la rimozione.

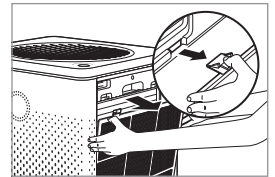

3. Rimuovere la polvere con acqua o con un aspirapolvere a seconda del grado di contaminazione.

\* Se si utilizza acqua per pulire il prefiltro, asciugare il prefiltro all'ombra prima di reinstallarlo..

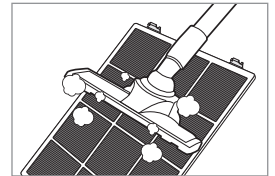

4. Spingere il pre-filtro completamente asciutto fino all'interno del purificatore per installarlo. Chiudere nuovamente il coperchio laterale.

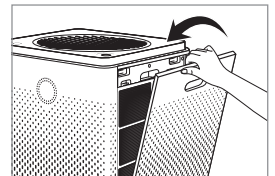
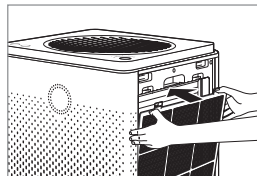

5. Tenere premuto il pulsante [prelavaggio] sul pannello di controllo per resettare l'indicatore del filtro.

\* Dopo aver pulito i prefiltri, è necessario resettare il ciclo di pulizia del filtro utilizzando il pulsante [prelavaggio].

# SOSTITUZIONE FILTRI

---

## | Come sostituire

- Per la sostituzione dei filtri, fare riferimento al metodo di installazione dei filtri specificato a pagina 20.
- Durante il montaggio dei filtri, controllare la parte anteriore.
- Per ottenere prestazioni ottimali si consiglia di utilizzare un filtro originale Airmega.
- Scollegare sempre la spina di alimentazione prima di sostituire i filtri.

## | Ciclo di pulizia e sostituzione del filtro

Filtro	Ciclo di manutenzione
Prefiltri*	Pulizia dei filtri ogni volta che l'indicatore del filtro è acceso**
Filtri Max2 *	Sostituzione dei filtri ogni volta che l'indicatore del filtro è acceso***

\* Dopo aver pulito o sostituito i filtri, assicurarsi di ripristinare l'indicatore sul pannello di controllo. (p. 18 p. 20)

\*\* Circa 2 settimane (sulla base di un utilizzo giornaliero di 8 ore alla massima velocità) Il ciclo di pulizia del filtro può essere regolato nell'applicazione per smartphone.

\*\*\* Circa 12 mesi (sulla base di un utilizzo giornaliero di 8 ore alla massima velocità) La durata del filtro può variare a seconda del tempo di funzionamento reale del prodotto e della velocità della ventola. Le cifre di cui sopra sono valutate su base generale.



## Come sostituire i filtri Max2

Quando l'indicatore [Max2 Change] è acceso, sostituire i filtri Max2 su entrambi i lati. Seguire le seguenti istruzioni per sostituire i filtri.

1. Rimuovere i due lati delle coperture e dei filtri nell'ordine seguente.

Coperture → Pre-filtri → Filtri Max2

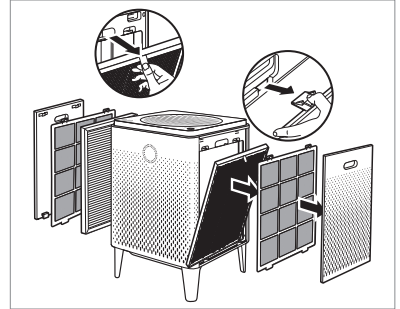

2. Rimuovere l'involucro di plastica dai nuovi filtri Max2 e gettarlo. Eliminare i vecchi filtri Max2, non sono riutilizzabili.

- \* Dopo aver pulito i pre-filtri, è necessario reimpostare il ciclo di pulizia del filtro utilizzando il pulsante [prelavaggio].
- \* Non permettere ai bambini di giocare con l'involucro di plastica..

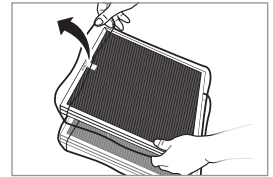

3. Riportare i due lati dei filtri e dei coperchi in ordine inverso al primo passo.

Filtri Max2 → Pre-filtri → Coperture

- \* Collocare i filtri Max2 nella struttura del filtro con il lato verde rivolto verso il prodotto. Il posizionamento inverso può influire sulla durata di vita del filtro.
- \* Il prodotto non si accende se le coperture destra e sinistra non sono installate correttamente.

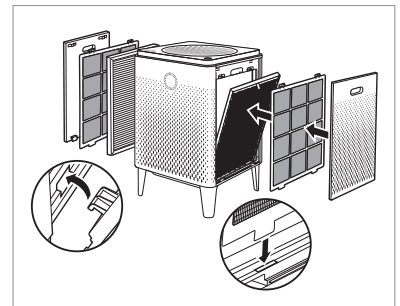

4. Tenere premuto il pulsante [Max2 Change] sul pannello di controllo per resettare l'indicatore del filtro.

- \* Dopo aver sostituito i filtri Max2, è necessario resettare il ciclo di sostituzione del filtro utilizzando il pulsante [Max2 Change].

# RISOLUZIONE DEI PROBLEMI

---

Il prodotto potrebbe non funzionare correttamente per motivi banali o a causa di metodi di utilizzo poco conosciuti che non sono malfunzionamenti del prodotto. In questi casi, il problema può essere risolto facilmente senza l'aiuto di un centro di assistenza se vengono controllati i seguenti elementi. Se il problema non viene risolto anche dopo aver verificato quanto segue, contattare un centro di assistenza.

<b>Problema</b>	<b>Controllo</b>	<b>Possibili soluzioni</b>
<b>Non c'è alcuna brezza.</b>	• L'alimentazione è inserita?	Inserire il cavo di alimentazione in una presa 220 V - 240 V~50 Hz, 60 Hz.
	• L'intero display è spento?	Premere il pulsante di accensione, quindi selezionare la funzione desiderata.
	• C'è un'interruzione di corrente?	Dopo il ritorno dell'alimentazione, utilizzare il purificatore.
<b>La velocità del ventilatore non cambia.</b>	• L'indicatore automatico è spento?	Non è possibile selezionare la velocità della ventola se non in modalità manuale (normale).
	• L'indicatore di sospensione è spento?	Non è possibile selezionare la velocità della ventola se non in modalità manuale (normale).
<b>La velocità della ventola è molto bassa.</b>	• Fare pulire il filtro e il ciclo di sostituzione e' passato?	Confermare il ciclo di pulizia e sostituzione del filtro, quindi pulire o sostituire il filtro se necessario. (p. 19)
<b>Un cattivo odore fuoriesce dall'uscita dell'aria.</b>	• Avere la pulizia del filtro e il ciclo di sostituzione e' passato?	Confermare il ciclo di pulizia e sostituzione del filtro, quindi pulire o sostituire il filtro se necessario.
<b>Il livello di inquinamento non cambia.</b>	• C'è polvere sulla lente del sensore della qualità dell'aria?	Pulire intorno alla lente del sensore della qualità dell'aria (pag. 17).
<b>L'indicatore del livello di inquinamento lampeggia.</b>	• Richiedi assistenza.	
<b>Se si verificano altri difetti di funzionamento</b>	• Controllare il problema, quindi scollegare l'alimentazione e richiedere assistenza.	

<b>Articolo</b>	<b>Specifiche</b>
<b>Modello</b>	AP-2015F
<b>Filtri</b>	Pre - Filtri lavabili + set filtri Max2 (Carboni attivi + GreenHEPA™)
<b>Voltaggio</b>	220 V - 240 V~ 50 Hz, 60 Hz
<b>Consumo</b>	66 W
<b>Peso</b>	11.2 kg (24.7 lb)
<b>Misure (ALP)</b>	58.0 x 37.6 x 37.6 cm (22.8 x 14.8 x 14.8 inch)

# MEMO

---

# MEMO

---

## **SCHEDA DI GARANZIA O LETTERA DI GARANZIA DUE ANNI DI GARANZIA LIMITATA PURIFICATORE D'ARIA AP-2015F (“PRODOTTO”)**

**Modello:**

**Numero seriale:**

**Nome Acquirente:**

**Data di acquisto:**

**(“PROPRIETARIO”)**

### **Cosa copre questa garanzia:**

A partire dalla data di acquisto del Prodotto e proseguendo per un periodo di due anni, se i difetti di fabbricazione del Prodotto fanno sì che il Prodotto non funzioni correttamente per l'uso previsto, COWAY riparerà o sostituirà il Prodotto a sua esclusiva discrezione, fatte salve le esclusioni, le condizioni e le limitazioni qui contenute.

Le decisioni in merito all'entità della riparazione o sostituzione richiesta saranno prese esclusivamente da COWAY.

Il rimedio previsto dalla presente Garanzia è disponibile solo per la parte del Prodotto che presenta difetti al momento del reclamo in garanzia. Il Prodotto sostitutivo, così come qualsiasi altro Prodotto originale rimanente, sarà garantito solo per il periodo di garanzia originale di due anni. Questa garanzia limitata si applica solo al Prodotto utilizzato per un'applicazione specificata da COWAY per il Prodotto e applicata in stretta conformità alle specifiche pubblicate da COWAY in vigore al momento dell'applicazione.

SE IL PRODOTTO VIENE UTILIZZATO PER SCOPI DIVERSI DA QUELLI PREVISTI, VIENE VENDUTO COSÌ COM'È E SENZA ALCUNA GARANZIA ESPlicita O IMPLICITa, COMPRESA LA COMMERCIALIZZABILITÀ O L'IDONEITÀ AD UNO SCOPO PARTICOLARE.

### **Cosa non copre questa garanzia:**

La presente Garanzia garantisce che il Prodotto sarà esente da difetti di fabbricazione che influiscono sulla capacità del Prodotto di funzionare per l'uso cui è destinato; non costituirà una garanzia che il Prodotto non richiederà mai riparazioni o di assumersi responsabilità, responsabilità o obblighi diversi da quelli specificamente identificati nella sezione precedente. COWAY non è responsabile per lesioni personali o danni materiali di qualsiasi tipo, anche se derivanti da una violazione della presente Garanzia.

### **Limitazioni ed esclusioni:**

NELLA MISURA CONSENTITA DALLA LEGGE APPLICABILE, COWAY DECLINA QUALSIASI ALTRA GARANZIA ESPRESSA O IMPLICITA, DIVERSA DA QUELLA QUI PREVISTA. QUESTA GARANZIA SOSTITUISCE ED ESCLUDE TUTTE LE ALTRE GARANZIE, GARANZIE, CONDIZIONI E DICHIARAZIONI, ESPRESSE O IMPLICITE, ORALI O SCRITTE, LEGALI O DI ALTRO TIPO, INCLUSE MA NON LIMITATE A QUALSIASI CONDIZIONE O GARANZIA IMPLICITA IN MERITO ALLA COMMERCIALIZZABILITÀ O IDONEITÀ PER UNO SCOPO PARTICOLARE DEL PRODOTTO COWAY. ALCUNI STATI NON CONSENTONO LIMITAZIONI SULLA DURATA DI UNA GARANZIA IMPLICITA, PERTANTO LA LIMITAZIONE DI CUI SOPRA POTREBBE NON ESSERE APPLICABILE. COWAY NON AUTORIZZA ALCUNA PERSONA, COMPRESI I SUOI RAPPRESENTANTI, A RILASCIARE DICHIARAZIONI O OFFRIRE ALCUNA GARANZIA, CONDIZIONE O GARANZIA PER IL PRODOTTO DIVERSA DALLA PRESENTE GARANZIA. QUESTA GARANZIA LIMITATA SARÀ L'UNICO ED ESCLUSIVO RIMEDIO DEL PROPRIETARIO CONTRO COWAY E COWAY NON SARÀ RESPONSABILE PER EVENTUALI DANNI CONSEGUENZIALI, ESEMPLARI, SPECIALI, INCIDENTALI O DI ALTRO TIPO, INCLUSI, MA NON LIMITATI A, PERDITA DI PROFITTI E PERDITA DI UTILIZZO. I DANNI INCIDENTALI, CONSEGUENZIALI ED ESEMPLARI NON SARANNO RECUPERABILI ANCHE SE I RIMEDI O LE AZIONI PREVISTE IN QUESTA GARANZIA NON RAGGIUNGONO LO SCOPO ESSENZIALE. ALCUNI STATI NON CONSENTONO L'ESCLUSIONE O LA LIMITAZIONE DI DANNI INCIDENTALI O CONSEGUENZIALI, PERTANTO LA LIMITAZIONE O L'ESCLUSIONE DI CUI SOPRA POTREBBE NON ESSERE APPLICABILE. COWAY NON SARÀ RESPONSABILE PER QUALSIASI DANNO CHE SI BASI SU NEGLIGENZA, VIOLAZIONE DELLA GARANZIA, RESPONSABILITÀ OGGETTIVA O QUALSIASI ALTRA TEORIA LEGALE DI RESPONSABILITÀ DIVERSA DALLA RESPONSABILITÀ ESCLUSIVA INDICATA IN QUESTA GARANZIA.

---

---

### Limitazioni delle garanzie implicite:

Qualsiasi garanzia implicita di commerciabilità o idoneità per un particolare scopo o uso, sarà limitata alla durata della suddetta garanzia esplicita scritta.

### Condizioni di garanzia:

La responsabilità di COWAY ai sensi della presente Garanzia è subordinata alle seguenti condizioni:

- a) Il difetto o il danno non è causato da o è il risultato di: uso o condizioni anormale; conservazione impropria, modifiche o riparazioni non autorizzate; uso improprio, negligenza, incidente, alterazione, installazione impropria o altri atti non imputabili a Coway o al produttore del prodotto o non coperti dalla garanzia del produttore;
- b) Il prodotto non è stato alterato, modificato o riparato senza previa autorizzazione scritta di COWAY;
- c) Il PROPRIETARIO ha notificato per iscritto a COWAY qualsiasi guasto del Prodotto coperto dalla presente Garanzia entro trenta (30) giorni da tale guasto;
- d) non vi è stato alcun uso improprio, abuso o negligenza nei confronti del Prodotto da parte del PROPRIETARIO.

### Rinuncia:

COWAY's failure at any time to enforce or rely upon any of the terms or conditions stated herein shall not be construed to be a waiver of its rights hereunder.

### Ottenere il servizio di garanzia e i doveri del PROPRIETARIO:

Se il Prodotto non funziona per lo scopo previsto, notificare a COWAY o alla sua agenzia di rappresentanza, entro 48 ore o entro il giorno lavorativo successivo alla scoperta di qualsiasi difetto del Prodotto. Il PROPRIETARIO deve darne comunicazione scritta a COWAY entro e non oltre trenta (30) giorni dalla scoperta di un difetto o dovrebbe essere stato scoperto con ragionevole diligenza. I reclami ai sensi della presente Garanzia richiederanno la prova di acquisto da parte del PROPRIETARIO.

COWAY
Add : COWAY Co., Ltd. 136-23, Yugumagoksa-ro, Yugu-eup, Gongju-si, Chungcheongnam-do, Korea Tel. : Korea-Seoul : +82-1588-5100

POLAND
Add : OPUS SP. z o.o. Toruńska 8, 44-122 Gliwice Tel. : +32 4201255 Mail : serwis@opus.pl

COWAY EU
Tel. : UK - London : +44 2032807197 GERMANY - Hamburg : +49 4087406758 FRANCE - Paris : +33 170120004 ITALY - Milan : +39 0236003045 SPAIN - Madrid : +34 911234181 Mail : info_eu@coway.com Web : de.coway.com

SWEDEN
Add : Albion Nordic AB Traktorgatan 2 745 37 Enköping Sweden Tel. : +46 171 66 33 00 Mail : info@albionnordic.com Web : www.albionnordic.com

MADE IN KOREA

001

9238282

**coway**  
**AIRMEGA**

[www.coway.com](http://www.coway.com)